

JVC



VIDEOGRABADOR VIDEO CASSETTE RECORDER

HR-J6004UM (Hi-Fi) HR-J4004UM (Hi-Fi) HR-J4004UM (Monofónico) HR-J4004UM (Monaural)

ESPAÑOL

ENGLISH

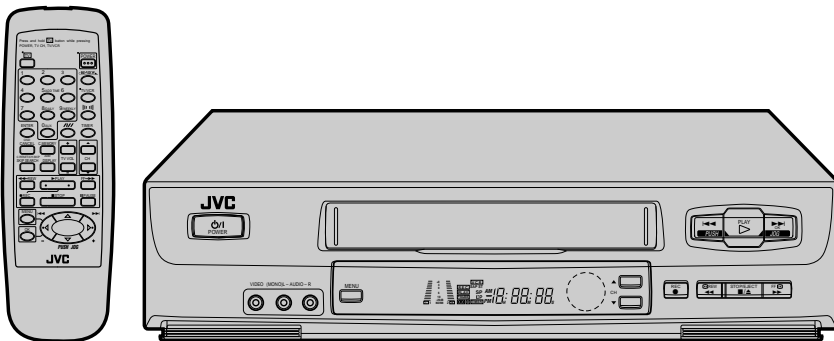

Hi-Fi **VHS**

Las ilustraciones del VCR de este manual de instrucciones son las del HR-J6004UM.
The VCR illustrations appearing in this instruction manual are of the HR-J6004UM.

MANUAL DE INSTRUCCIONES INSTRUCTIONS

For Customer Use:

Enter below the Serial No. which is located on the rear of cabinet. Retain this information for future reference.

Model No. **HR-J6004UM/
HR-J4004UM**

Serial No. _____

Estimado cliente:

Le agradecemos la adquisición del videograbador VHS de JVC. Antes de utilizarlo, lea la información y precauciones de seguridad contenidas en este página para utilizar su nuevo videograbador con seguridad.

PRECAUCIONES

ADVERTENCIA: ALTA TENSION EN EL INTERIOR

ADVERTENCIA: PARA EVITAR RIESGOS DE INCENDIO O ELECTROCUCION, NO EXPONGA ESTE APARATO A LA LLUVIA O HUMEDAD.

El botón POWER \odot /I no interrumpe completamente la alimentación principal, sino que conecta y desconecta la corriente de funcionamiento. \odot indica la espera de la alimentación eléctrica y "I" indica la conexión de la alimentación.

Esta unidad ha sido fabricada de acuerdo con la normal IEC Publ. 65.

SISTEMA DE ALIMENTACION:

Este aparato funciona con 110 – 220V~, 50/60 Hz con conmutación automática.

Utilice la clavija de conversión (suministrado) según el tipo de tomacorriente de pared.

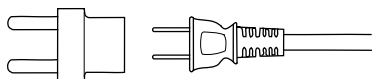

La placa de especificaciones y la de indicaciones de seguridad están en la parte trasera de la unidad.

IMPORTANTE:

Podría resultar ilegal grabar o reproducir materiales con propiedad intelectual sin el consentimiento del propietario de los mismos.

ATENCION:

- Cuando no utilice el grabador de video durante un largo período, se recomienda desconectar el cordón eléctrico del tomacorriente de CA.
- En el interior del aparato hay alta tensión. En caso de reparaciones, acuda a técnicos de reparaciones calificados. Para evitar riesgos de electrocución o incendio, desenchufe el cordón de alimentación del tomacorriente antes de conectar o desconectar cualquier cable de señal o antena.
- Los cambios o modificaciones no autorizados por JVC anularán la garantía.

Advertencia sobre la pila de litio

La pila utilizada en este aparato podría ocasionar incendios o quemaduras por sus productos químicos si no se la trata adecuadamente. No la recargue, desarme, caliente a más de 100°C o incinere.

Cámbiela por una CR2025 de Panasonic (Matsushita Electric), Sanyo, Sony o Maxell; el uso de otra pila podría acarrear riesgos de incendio o explosión.

- Descarte inmediatamente las pilas usadas.
- Manténgala alejada del alcance de los niños.
- No la desarme ni la arroje al fuego.

USO DE ESTE MANUAL DE INSTRUCCIONES

- Todas las secciones principales y subsecciones están listadas en el contenido, en la página 3. Refiérase al índice para buscar información sobre un procedimiento o función específica.
- El índice de la página 39 a 41 lista los términos frecuentemente utilizados, y el número de la primera página dónde son utilizados o explicados en el manual. Esta sección también ilustra los controles y las conexiones del panel frontal y trasero, el panel de indicación frontal y el control remoto.
- La marca \mathcal{R} señala una referencia en otra página de instrucciones o información relacionada.
- Los botones de operación necesarios para los diferentes procedimientos están claramente indicados en todas las ilustraciones al principio de cada sección principal.

ANTES DE INSTALAR SU NUEVO VCR...

... Lea detenidamente las precauciones en esta página.

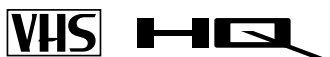

- Los cassettes que llevan la marca "VHS" (o "S-VHS") son los únicos que pueden utilizarse en este grabador. Sin embargo, sólo las grabaciones "VHS" pueden ser reproducidas en este modelo.

- HQ VHS es compatible con el equipo VHS existente.

I **NSTALACION DE SU NUEVO VCR** **4**

Conexiones básicas4

A **JUSTES INICIALES** **5**

Plug & Play (facil instalación) 5

Reloj6

Preparativos6

Selección del idioma 6

Ajuste del reloj7

Sintonizador8

Ajuste de los canales para recepción 8

Adición u omisión de un canal 10

R **EPRODUCCION Y GRABACION SENCILLA** **11**

Reproducción sencilla 11

Grabación sencilla 12

F **UNCIONES DE REPRODUCCION Y GRABACION** **13**

Funciones de reproducción 13

Imagen fija 13

Imagen en cámara lenta, cámara

lenta en sentido contrario o cámara rápida 13

Seguimiento manual 14

Estabilizador de video 15

Selección de la banda de sonido

(HR-J6004UM exclusivamente) 16

Superposición 17

Búsqueda por salto 18

Repetición de reproducción 18

Búsqueda de índice 18

Revisión instantánea (ReView) 19

Reposición del contador 19

Memoria del contador 19

Indicador de la posición de la cinta 20

Memoria de próxima función 20

Reproducción AV COMPU LINK

(HR-J6004UM exclusivamente) 20

Sistema de imagen B.E.S.T. **22**

Preparativos 22

Grabación 23

Reproducción 24

Funciones de grabación **25**

Grabación de un programa mientras

mira otro 25

Indicación del tiempo de grabación

transcurrido 25

Estereofónico y SAP (Segundo Programa

de Audio)(HR-J6004UM exclusivamente) 26

Grabación de programas SAP

(HR-J6004UM exclusivamente) 26

G **RABACION POR TEMPORIZADOR** **27**

Grabación instantánea por temporizador (ITR) **27**

Programación del temporizador en pantalla **28**

Verificación y cancelación de programas 30

Temporizador SP/EP automático 31

Temporizador automático 32

E **DICION** **33**

Edición desde o hacia otro VCR **33**

Edición desde una videocámara **34**

L **OCALIZACION Y REPARACION DE AVERIAS** **36**

Alimentación **36**

Transporte de cinta **36**

Reproducción **36**

Grabación **36**

Grabación por temporizador **37**

Otros problemas **37**

P **REGUNTAS Y RESPUESTAS** **38**

Reproducción **38**

Grabación **38**

Grabación por temporizador **38**

I **NDICE** **39**

Vista frontal **39**

Vista trasera **39**

Panel frontal de indicación **40**

Control remoto **41**

E **SPECIFICACIONES** **42**

ESPAÑOL

Conexiones básicas

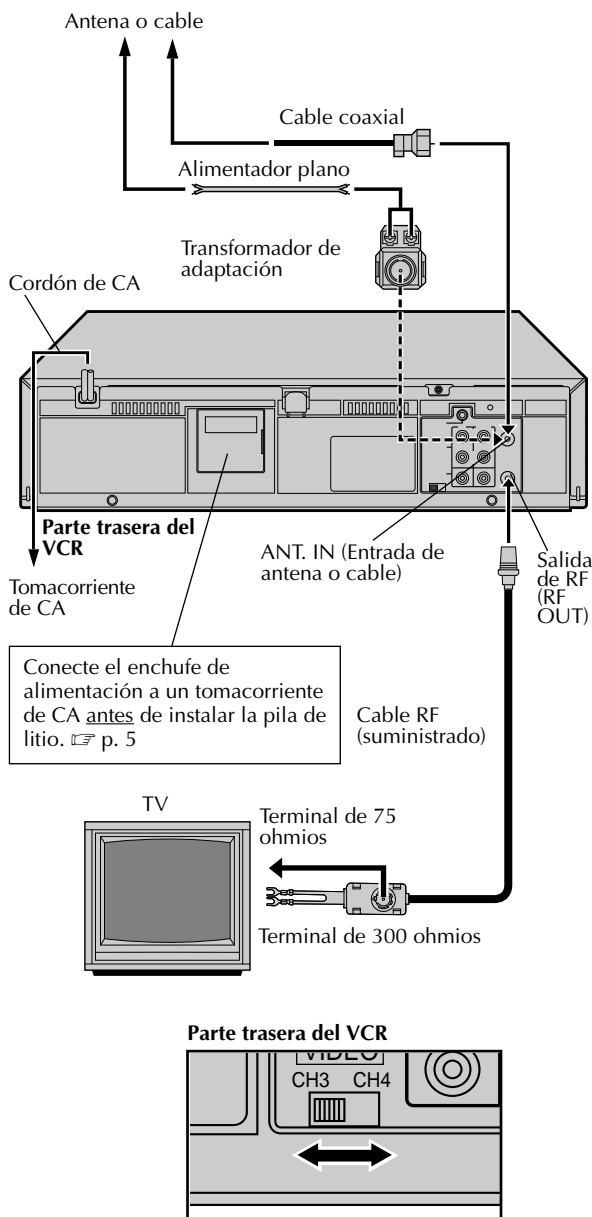

NOTAS:

- El canal del VCR es el canal del TV que indicará las señales de audio y video provenientes del VCR. El conmutador CH3 y CH4 del VCR sintoniza el mismo en el canal CH3 o CH4.
- El conmutador CH3-CH4 está preajustado en la posición CH3. Colóquelo en CH4 si utiliza CH3 para programas en su área.
- Si su TV no posee terminales de entrada AV, sintonice el canal del TV para que corresponda al conmutador CH3-CH4 en la parte trasera del VCR.

1 INSPECCION DE CONTENIDO

Asegúrese de que el paquete contiene todos los accesorios listados en "ESPECIFICACIONES" (p. 42).

2 UBICACION DEL VCR

Coloque el VCR sobre una superficie estable y horizontal.

3 CONEXION DEL VCR A UN TV

El método para conectarlos depende del tipo de TV que usted posea.

Conexión de RF

- **Conexión a un TV SIN terminales de entrada de AV**
 - a- Desconecte la antena del TV del mismo.
 - b- Conecte el cable de la antena del TV al jack ANT. IN ubicado en la parte trasera del VCR.
 - c- Conecte el cable RF suministrado al jack RF OUT en la parte trasera del VCR y el terminal para antena del TV.

Conexión de AV

- **Conexión a un TV con terminales de entrada AV**
 - a- Conecte la antena, el VCR y el TV como se muestra en la ilustración.
 - b- Conecte un cable de audio/video (no suministrado) a los jacks AUDIO OUT y VIDEO OUT, en la parte trasera del VCR y a los jacks AV IN del TV.

4 CONEXION DEL VCR A UNA FUENTE DE ALIMENTACION

Conecte el enchufe a un tomacorriente de CA.

5 PREPARATIVOS FINALES PARA USO

Seleccione el canal del VCR (3 o 4), ajustando el conmutador en la parte trasera del VCR como se muestra en la ilustración.

Conecte la alimentación del TV. Ahora es posible efectuar la reproducción sencilla (p. 11) y la grabación (p. 12).

- Aunque su TV tenga terminales de entrada AV, usted debe conectarlas al VCR utilizando un cable RF para grabar un programa mientras mira otro (p. 25).
- Para la indentificación perfecta del panel trasero del VCR, refiérase al índice (VISTA TRASERA p. 39).

Plug & Play (fácil instalación)

Ajuste automático del sintonizador

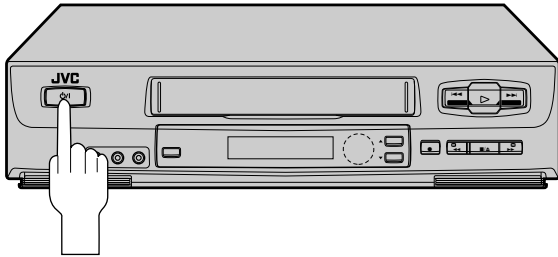

IMPORTANTE

- No presione ningún botón en el VCR o en el mando a distancia mientras la función de fácil instalación está activada.
- Si usted ejecuta la función de fácil instalación con éxito, no hay necesidad de efectuar la sintonización (p. 8). Sin embargo, si usted desea agregar o borrar canales, refiérase a "Adición u omisión de un canal" en la página 10.

1

ACTIVACION DE LA FUNCION DE FACIL INSTALACION

Conecte el cable de la antena al VCR (p. 4). Luego conecte el enchufe de alimentación del VCR a un tomacorriente de CA.

2

CONEXION DE LA ALIMENTACION DEL VCR

Presione **POWER**. Los canales sintonizados serán automáticamente recibidos.

- La función de sintonización de canal busca todos los canales que pueden ser recibidos en su VCR. Luego asigna automáticamente cada uno de ellos a los botones **CH▲▼**. La función omite los canales que no pueden ser recibidos. Durante la sintonización automática de canal, los números de los canales aparecen en la indicación en el orden que fueron encontrados y sintonizados.
- Después de ejecutar la función de fácil instalación, si los canales del sintonizador no han sido correctamente sintonizados, o si aparece en pantalla "SIN SEÑAL", asegúrese de que el cable de la antena esté correctamente conectado al VCR y desconecte la alimentación de éste; luego conéctela otra vez y el VCR ejecutará otra vez la función de fácil instalación.

3

VUELTA A LA PANTALLA NORMAL

Presione **MENU** tantas veces como sea necesario.

Indicación en pantalla

AJUSTE AUTOMATICO DE CANALES

EXPLORANDO ...

PRESIONE (MENU) P/TERMINAR

La función de fácil instalación activada
Los números de los canales son indicados en el orden que fueron encontrados y sintonizados.

Panel frontal de indicación



AJUSTE AUTOMATICO DE CANALES

FIN DE EXPLORACION

PRESIONE (MENU) P/TERMINAR

Cuando la función de fácil instalación termina,
el número más bajo se visualizará en el panel frontal de indicación.

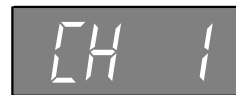

Asegúrese de conectar el enchufe de alimentación a un tomacorriente de CA antes de colocar la pila de litio, de lo contrario la vida de servicio de la pila se reducirá drásticamente.

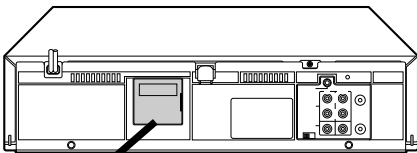

Colocación/extracción de la pila de litio

- 1 Asegúrese de que el enchufe de alimentación esté conectado a un tomacorriente de CA y desconecte la alimentación del VCR.
- 2 Abra el portapila presionando la lengüeta de abertura como se muestra en la ilustración.
- 3 Coloque una pila de litio con el polo positivo (+) apuntando hacia arriba y empujela hacia adentro.
 - Para extraer la pila de litio, presione la lengüeta (A) hacia abajo empleando un objeto punzante no metálico, y luego extraiga la pila de litio.
- 4 Cierre el portapila hasta que escuche un "clic".

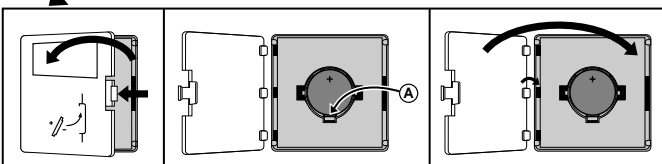

Reloj

Conecte la alimentación de TV y seleccione el canal 3 o 4 del VCR (o el modo AV).

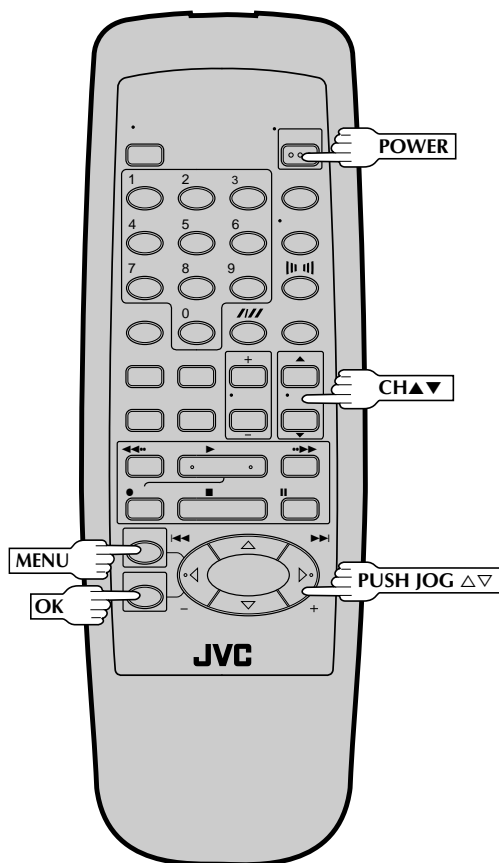
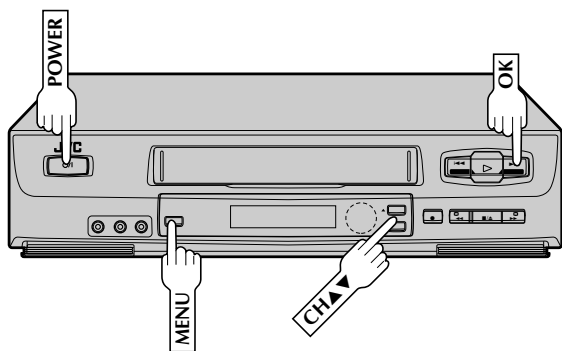

Preparativos

1 CONEXION DE LA ALIMENTACION DEL VCR

Presione **POWER**.

2 ACCESO AL MENU EN PANTALLA

Presione **MENU** para llamar la pantalla del menú principal.

3 ACCESO A LA PANTALLA DE AJUSTE INICIAL

En la pantalla de menú principal coloque la flecha próxima a "AJUSTE INICIAL", presionando **CH▲▼** o **PUSH JOG▲▼**, y después presione **OK**.

MENU PRINCIPAL

→ AJUSTE DE PROGRAMA
AJUSTE DE FUNCION
AJUSTE DE SINTONIZADOR
AJUSTE INICIAL
IMAGEN B. E. S. T.
ESTABILIZADOR DE VIDEO
PRESIONE (▲, ▼) LUEGO (OK)
PRESIONE (MENU) P/TERMINAR

Selección de idioma

1 ACCESO A LA PANTALLA DE SELECCION DE IDIOMA

Los mensajes están preajustados para que aparezcan en español. Si usted desea verlos en inglés, coloque la flecha próxima a "SELECCION DE IDIOMA" presionando **CH▲▼** o **PUSH JOG▲▼**, y después presione **OK**.

AJUSTE INICIAL

AJUSTE DEL RELOJ
→ SELECCION DE IDIOMA

PRESIONE (▲, ▼) LUEGO (OK)
PRESIONE (MENU) P/TERMINAR

2 SELECCION DE IDIOMA

En la pantalla de selección de idioma coloque la flecha próxima al idioma deseado presionando **CH▲▼** o **PUSH JOG▲▼**, y presione **MENU**. Reaparecerá la pantalla de ajuste inicial.

SELECCION DE IDIOMA

ENGLISH
→ ESPAÑOL

PRESIONE (▲, ▼) P/ELEGIR
PRESIONE (MENU) P/TERMINAR

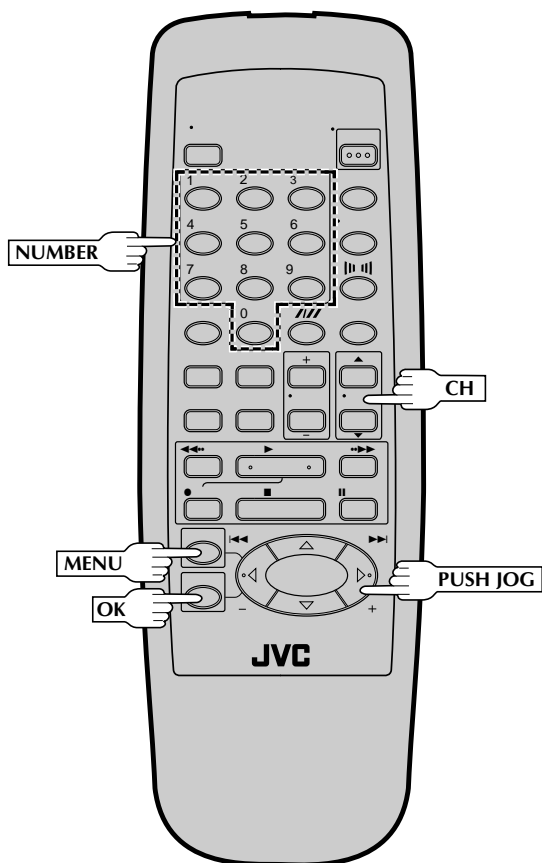
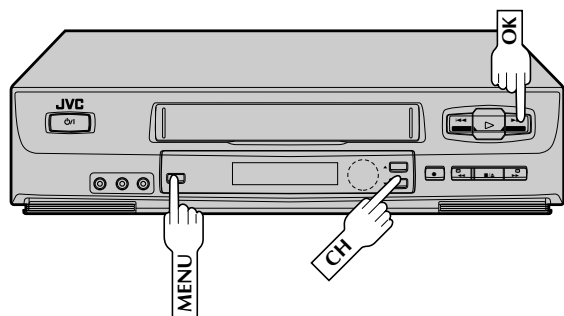

Ajuste del reloj

ACCESO A LA PANTALLA DE AJUSTE DEL RELOJ

1

En la pantalla de ajuste inicial coloque la flecha próxima a "AJUSTE DEL RELOJ" presionado **CH▲▼** o **PUSH JOG▲▼**, y después presione **OK**.

AJUSTE INICIAL

→ AJUSTE DEL RELOJ
SELECCION DE IDIOMA

PRESIONE (▲,▼) LUEGO (OK)
PRESIONE (MENU) P/TERMINAR

AJUSTE DE FECHA Y HORA

2

Presione las teclas **NUMBER** apropiadas para ajustar la fecha y la hora (si hay 1 sólo dígito, presione "0" primero). Presione **CH▲▼** o **PUSH JOG▲▼** para ajustar AM/PM y después presione **OK**. El próximo ajuste comenzará a parpadear. Cuando haya terminado este procedimiento, presione **MENU** para activar el reloj.

AJUSTE DEL RELOJ

FECHA 1/ 1/97 MIE
HORA --:-- AM

PRESIONE UN NUMERO (0-9)
O (▲,▼) LUEGO (OK)
PRESIONE (MENU) P/TERMINAR

NOTA:

CH▲▼ y **PUSH JOG ▲▼** pueden ser utilizado para realizar todas las operaciones. (En este caso presione **OK** después de cada ajuste).

CORRECCIONES

3

Para cambiar cualquiera de estos ajustes, presione **OK** o **PUSH JOG ◀▶**, hasta que el item que desea cambiar parpadee, después de lo cual ajuste como en el paso 2.

Sintonizador

Conecte la alimentación de TV y seleccione el canal 3 o 4 del VCR (o el modo AV).

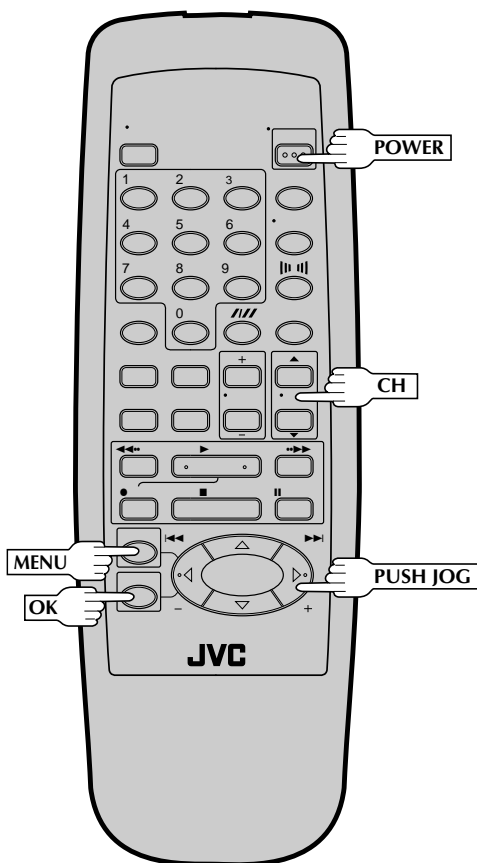
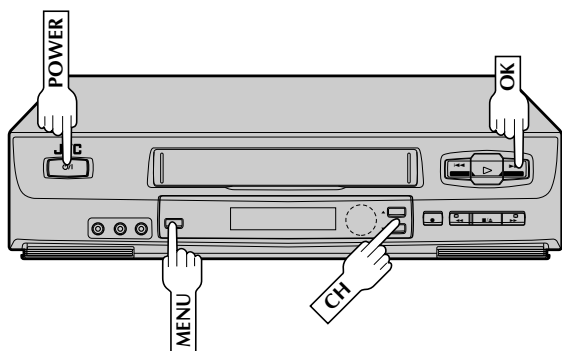

Ajuste de los canales para recepción

1 CONEXION DE LA ALIMENTACION DEL VCR

Presione **POWER**.

2 ACCESO A LA PANTALLA DEL MENU PRINCIPAL

Presione **MENU**.

3 ACCESO A LA PANTALLA DE AJUSTE DEL SINTONIZADOR

Coloque la flecha próxima a "AJUSTE DE SINTONIZADOR" presionando **CH▲▼** o **PUSH JOG△▽**, y después presione **OK**.

4 ACCESO A LA PANTALLA DE BANDAS

Coloque la flecha próxima a "BANDA" presionando **CH▲▼** o **PUSH JOG△▽**, y después presione **OK**.

AJUSTE DE SINTONIZADOR

→ BANDA
CONTROL AUTO DE FREC.
AJUSTE AUTO DE CANAL
AJUSTE MANUAL DE CANAL

PRESSIONE (▲, ▼) LUEGO (OK)
PRESSIONE (MENU) P/TERMINAR

5 AJUSTE DE LA BANDA DE FRECUENCIA

Si su TV recibe los canales desde una antena externa, seleccione "TV". Si su TV recibe los canales desde un sistema de TV por cable, seleccione "CABLE". Coloque la flecha próxima a su selección presionando **CH▲▼** o **PUSH JOG△▽**, y después presione **MENU** para volver a la pantalla de ajuste del sintonizador.

BANDA

TV
→ CABLE

PRESSIONE (▲, ▼) P/ELEGIR
PRESSIONE (MENU) P/TERMINAR

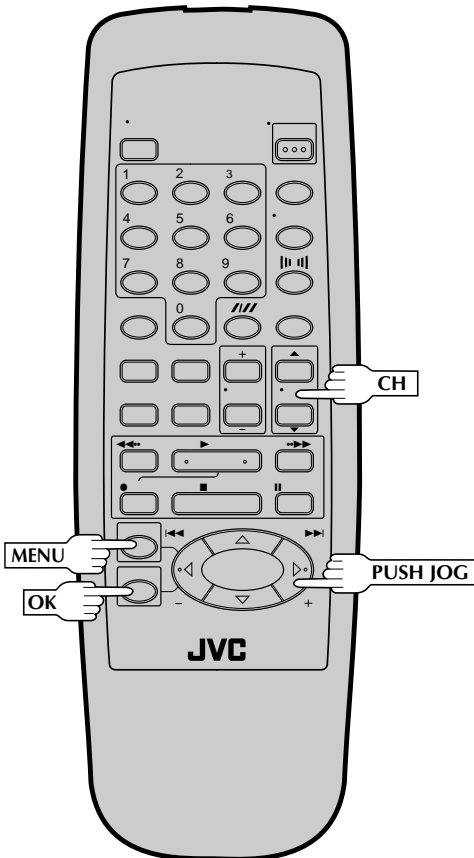
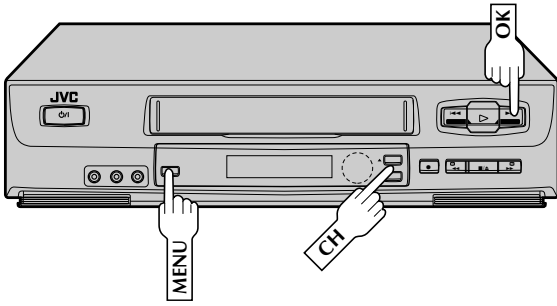

6

AJUSTE AUTOMÁTICO DE CANALES

Coloque la flecha próxima a "AJUSTE AUTO DE CANAL" presionando **CH▲▼** o **PUSH JOG▲▽**, y después presione **OK**. Los canales su TV puede recibir en el área en que se encuentra son asignados automáticamente a los botones **CH▲▼**, y los canales que no puede recibir son omitidos.

AJUSTE AUTOMÁTICO DE CANALES

EXPLORANDO ...

PRESIONE (MENU) P/TERMINAR

NOTAS:

- Al terminar el ajuste automático de canal, aparecerá en la pantalla el mensaje "FIN DE EXPLORACION".
- Si la búsqueda no fue exitosa, aparecerá en la pantalla el mensaje "FIN DE EXPLORACION - SIN SEÑAL-". Inspeccione el ajuste de banda y las conexiones, e inicie el proceso otra vez.

VUELTA A LA PANTALLA NORMAL

7

Presione **MENU** tantas veces como sea necesario.

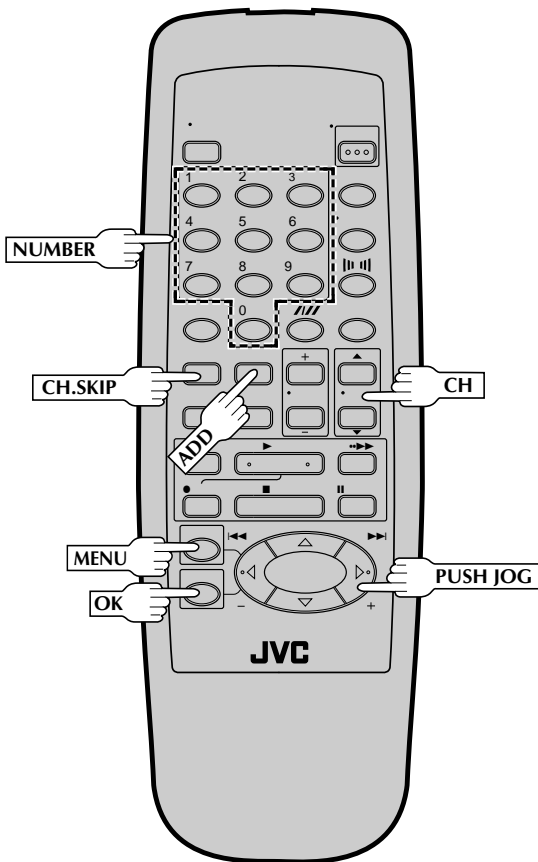
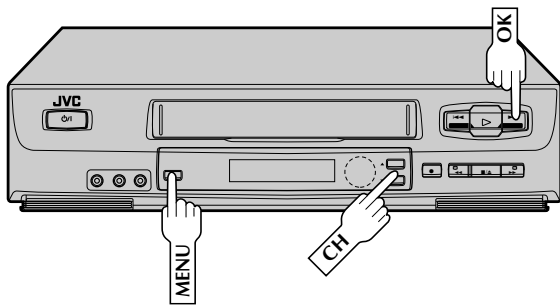

Adición u omisión de un canal

1 ACCESO A LA PANTALLA DE AJUSTE DEL SINTONIZADOR

Efectúe los pasos 2 y 3 de los procedimientos del sintonizador en la página 8.

- Para agregar un canal vaya al paso 2.
- Para omitir un canal, vaya al paso 4.

2 ACCESO A LA PANTALLA CAF

Coloque la flecha próxima a "CONTROL AUTO DE FREC." presionando **CH▲▼** o **PUSH JOG▲▼**, y después presione **OK**.

3 SELECCION

Coloque la flecha próxima a "ESPECIAL" presionando **CH▲▼** o **PUSH JOG▲▼**, y después presione **MENU** para volver a la pantalla de ajuste del sintonizador.

CONTROL AUTO DE FREC.

NORMAL
→ ESPECIAL

PRESIONE (▲, ▼) P/ELEGIR
PRESIONE (MENU) P/TERMINAR

- Es necesario ajustar CONTROL AUTO DE FREC. en ESPECIAL para sintonizar en ciertos sistemas de cable.

4 ACCESO A LA PANTALLA DE AJUSTE MANUAL DE CANAL

Coloque la flecha próxima a "AJUSTE MANUAL DE CANAL" presionando **CH▲▼** o **PUSH JOG▲▼**, y después presione **OK**.

5 ALMACENAMIENTO DEL CANAL DESEADO

Ingrese el número de canal utilizando las teclas **NUMBER** o presionando **CH▲▼** o **PUSH JOG▲▼**, y después presione **ADD** para agregar o **CH.SKIP** para omitir el canal. Repita el procedimiento para cada canal que desea almacenar u omitir.

AJUSTE MANUAL DE CANAL

(CABLE)
CANAL 125 OMITIDO

SELECCIONE Nº DE CANAL
Y PRESIONE (ADD/SKIP)
PRESIONE (MENU) P/TERMINAR

6 VUELTA A LA PANTALLA NORMAL

Presione **MENU** tantas veces como sea necesario.

Reproducción sencilla

Conecte la alimentación de TV y seleccione el canal 3 o 4 del VCR (o el modo AV).

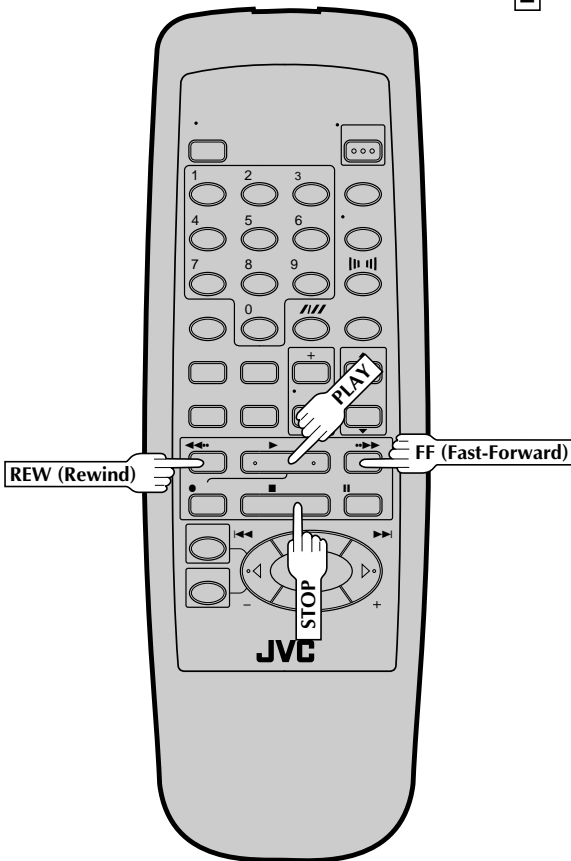
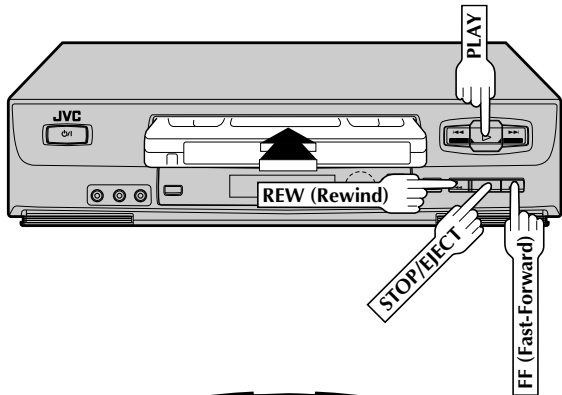

COLOCACION DE UN CASSETTE

1

Asegúrese de que el lado con la ventanilla esté apuntando hacia arriba y que el lado con la etiqueta trasera esté apuntando hacia usted, mientras que la flecha en el frente del cassette esté apuntando hacia el VCR. No aplique presión excesiva para colocarlo.

- La alimentación del VCR se conecta automáticamente.
- El contador se reposiciona automáticamente a "0H 00M 00S".
- Si la lengüeta de protección de grabación del cassette ha sido extraída, la reproducción comienza automáticamente.

LOCALIZACION DEL PRINCIPIO DEL PROGRAMA

2

Si la cinta ha avanzado después del principio, presione **REW**. Para avanzarla presione **FF**.

INICIO DE LA REPRODUCCION

3

Presione **PLAY**. En la pantalla aparecerá el mensaje "IMAGEN B.E.S.T." (p. 24).

PARADA DE LA REPRODUCCION

4

Presione **STOP** o **STOP/EJECT**. Luego presione **STOP/EJECT** para extraer el cassette.

Cassettes utilizables

- VHS
- T-30 (ST-30**)
- T-60 (ST-60**)
- T-90
- T-120 (ST-120**)
- T-160 (ST-160**)
- ST-210**

- VHS-C*
- TC-20 (ST-C20**)
- TC-30 (ST-C30**)
- TC-40 (ST-C40**)

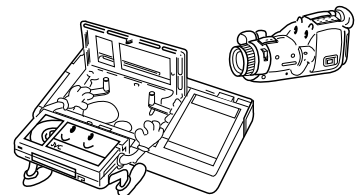

* Las grabaciones con videocámaras VHS compactas pueden reproducirse en este videograbador. Simplemente coloque el cassette grabado en un adaptador de cassette VHS y utilícelo como lo haría como cualquier cassette VHS de tamaño normal.

** Este videograbador puede grabar sobre cassettes VHS y Super VHS. Sin embargo, sólo grabará y reproducirá señales de video VHS regulares. No es posible reproducir cintas grabadas en Super VHS.

Grabación sencilla

Conecte la alimentación de TV y seleccione el canal 3 o 4 del VCR (o el modo AV).

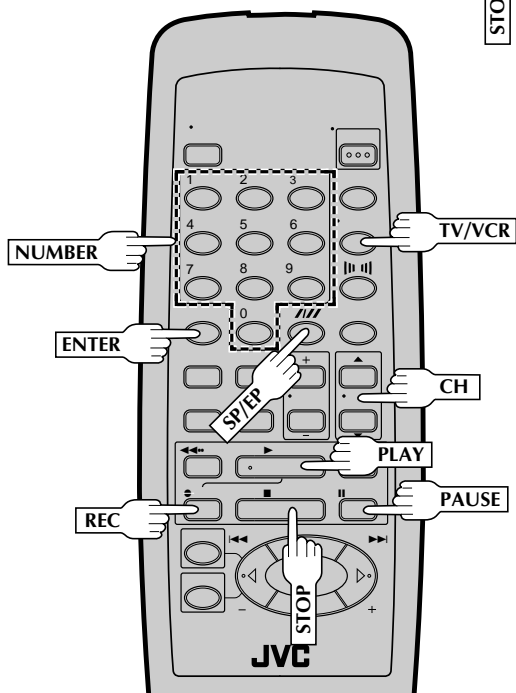
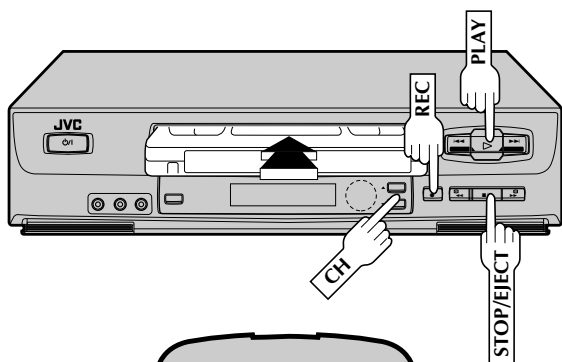

Prevención de borrados accidentales

- Para prevenir borrados accidentales del cassette grabado, extraiga la lengüeta de protección de grabación. Para poder grabar después, cubra el orificio con cinta adhesiva.

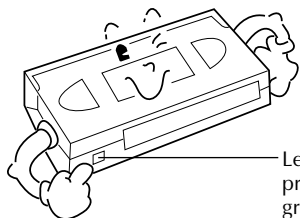

Lengüeta de protección de grabación

1 COLOCACION DE UN CASSETTE

Asegúrese de que la lengüeta de protección de grabación esté intacta. Si no lo está, cubra el orificio con cinta adhesiva antes de colocar el cassette.

2 SELECCION DEL CANAL QUE DESEA GRABAR

Presione **CH▲▼**. O presione las teclas **NUMBER** apropiadas, y después presione **ENTER**. (El canal cambia después de transcurridos unos pocos segundos, aunque usted haya presionado **ENTER** o no).

- Si emplea la conexión RF, presionando el botón **TV/VCR**, seleccione el modo **VCR** para ver un programa a ser grabado.

3 AJUSTE DE LA VELOCIDAD DE LA CINTA

Presione **SP/EP** para ajustar la velocidad de grabación.

4 INICIO DE LA GRABACION

Mantenga presionado **REC** y presione **PLAY** en el control remoto, o presione **REC** en el panel frontal del VCR.

El B.E.S.T. se efectúa al principio de la primera grabación SP o EP después de colocar el cassette (ver p. 23).

5 PAUSA/CONTINUACION DE GRABACION

Presione **PAUSE**. Presione **PLAY** para continuar la grabación.

- Con la pausa de grabación activada, usted puede cambiar el canal que desea grabar empleando los botones **CH▲▼** o las teclas **NUMBER**.

6 PARADA DE GRABACION

Presione **STOP** o **STOP/EJECT**. Luego presione **STOP/EJECT** para extraer el cassette.

Función de continuación de grabación

Si hay un corte de alimentación durante la grabación (o grabación instantánea por temporizador o grabación por temporizador), la grabación continuará automáticamente cuando se restaure la alimentación del VCR.

Funciones de reproducción

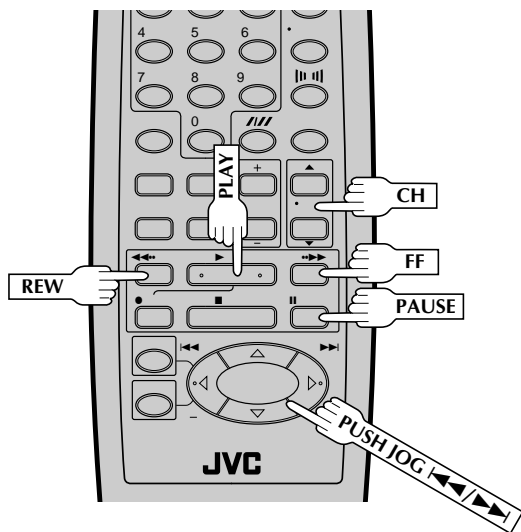
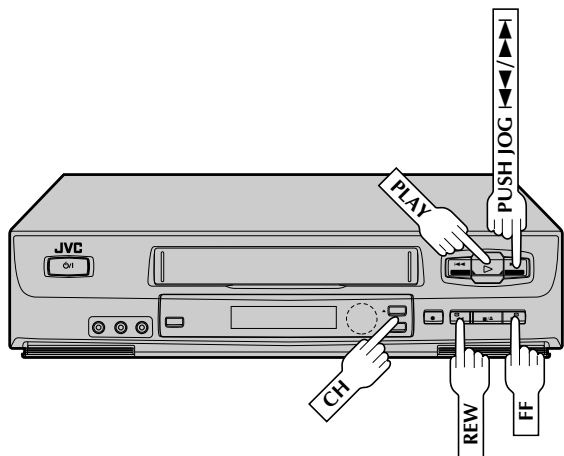

Reproducción de imagen fija/ cuadro por cuadro

1 PAUSA DURANTE LA REPRODUCCION

Presione **PAUSE**. Si hay fluctuación vertical de imagen, emplee el botón **CH ▲** o el botón **▼** para corregir el problema.

2 ACTIVACION DE LA REPRODUCCION CUADRO POR CUADRO

Presione **PAUSE** repetidamente para avanzar un cuadro de cada vez.

O

Presione **PUSH JOG ◀◀** o **▶▶** repetidamente para avanzar un cuadro de cada vez.

Presione **PUSH JOG ▶▶** para reproducir cuadro por cuadro hacia adelante o **PUSH JOG ◀◀** para reproducir hacia atrás cuadro por cuadro.

Para continuar con la reproducción normal presione **PLAY**.

Cámara lenta/cámara lenta hacia atrás

1 ACTIVACION DE LA REPRODUCCION EN CAMARA LENTA

Con imagen fija activada, mantenga presionado **PUSH JOG ◀◀** or **▶▶**. Suéltelo para volver a la imagen fija.

O

Para reproducción automática en cámara lenta, presione **PUSH JOG ◀◀** durante la reproducción para reducir la velocidad hacia adelante. Continúe presionando **◀◀** para seleccionar los diferentes modos de cámara lenta, cámara lenta hacia atrás, reproducción hacia atrás y búsqueda hacia atrás.

Para continuar con la reproducción normal presione **PLAY**.

NOTA:

Si aparecen barras de interferencia durante la reproducción en cámara lenta, presione **CH ▲** o **▼** unas pocas veces para eliminar las barras de interferencia de la pantalla.

Búsqueda de velocidad variable/reproducción hacia atrás

1 ACTIVACION DE LA BUSQUEDA HACIA ATRAS

Presione **PUSH JOG ◀◀** o **▶▶** durante la reproducción.

- Para aumentar la velocidad hacia adelante, presione **▶▶** repetidamente para seleccionar los diferentes modos de búsqueda hacia adelante.
- Para reducir la velocidad hacia adelante, presione **◀◀**.
- Para reproducir en cámara lenta hacia atrás y para activar el modo de reproducción hacia atrás, continúe presionando **◀◀** después de seleccionar todos los modos de reproducción en cámara lenta hacia adelante.

Para continuar con la reproducción normal presione **PLAY**.

Búsqueda de alta velocidad

1 ACTIVACION DE LA BUSQUEDA DE ALTA VELOCIDAD

Durante la reproducción o imagen fija, presione **FF** para ejecutar la búsqueda hacia adelante de alta velocidad, o **REW** para buscar hacia atrás a alta velocidad.

Para continuar con la reproducción normal presione **PLAY**.

NOTA:

Para búsquedas de corta duración durante la reproducción o imagen fija, mantenga presionado **FF** o **REW** durante más de 2 segundos. Luego suéltelos para continuar con la reproducción normal.

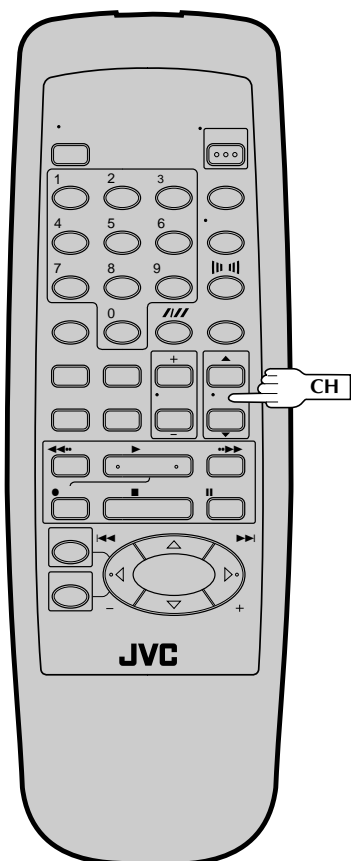
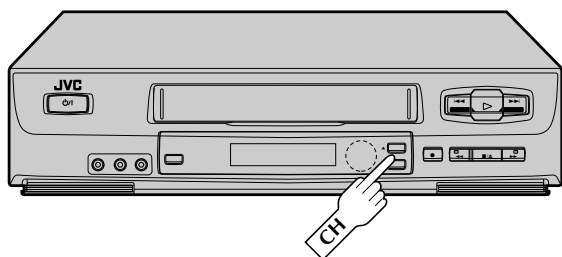

Seguimiento manual

Una vez que se inicia la reproducción, el VCR activa la función de seguimiento automático. Si aparece interferencia en la imagen, usted puede solucionarla ajustando manualmente el seguimiento.

ACTIVACION DEL MODO DE SEGUIMIENTO MANUAL

1

Presione simultáneamente los botones **CH▲▼** en el panel frontal del VCR durante la reproducción, para desactivar el modo de seguimiento automático y posibilitar el ajuste manual de seguimiento.

AJUSTE MANUAL DE SEGUIMIENTO

2

Presione **CH▲▼** en el panel frontal del VCR o en el control remoto. Presione rápidamente para el ajuste fino o manténgalo presionado para lograr el ajuste aproximado. Observe la pantalla y continúe ajustando hasta lograr una calidad de imagen y de sonido óptimas.

REACTIVACION DEL SEGUIMIENTO AUTOMATICO

3

Presione simultáneamente los botones **CH▲▼** en el panel frontal del VCR.

- Cuando se reactiva el seguimiento automático, también se activa automáticamente la función B.E.S.T.

NOTAS:

- Para obtener una imagen fija sin interferencia puede ser necesario ajustar el seguimiento durante la reproducción en cámara lenta y luego activar pausa.
- Durante la reproducción en cámara lenta y para ajustar el seguimiento, simplemente presione **CH▲** o **▼** en el panel frontal del VCR o en el control remoto.

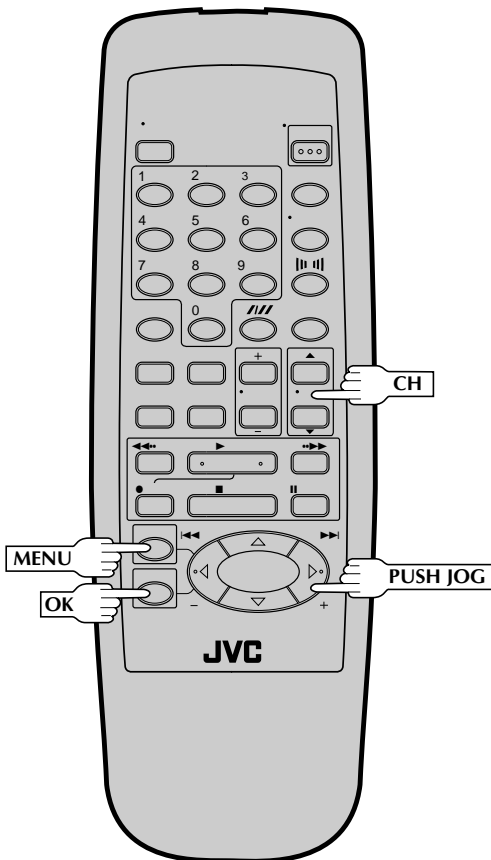
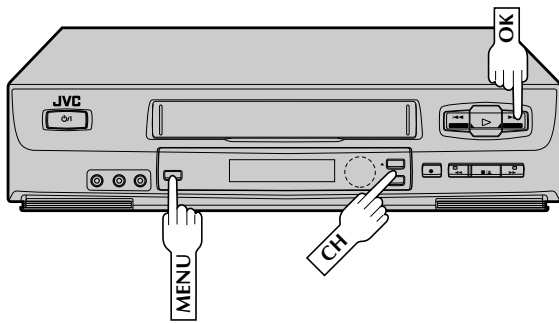

Estabilizador de video

Usted puede corregir la fluctuación vertical cuando reproduce grabaciones EP inestables que fueron realizadas en otro VCR. Cuando coloca esta función en "ENCENDIDO", la fluctuación vertical será automáticamente corregida. El ajuste por falta es "APAGADO".

1 ACCESO A LA PANTALLA DE MENU PRINCIPAL

Presione MENU.

2 ACCESO A LA PANTALLA DEL ESTABILIZADOR DE VIDEO

Coloque la flecha próxima a "ESTABILIZADOR DE VIDEO" presionando CH▲▼ o PUSH JOG ▲▼, y luego presione OK.

MENU PRINCIPAL
AJUSTE DE PROGRAMA
AJUSTE DE FUNCION
AJUSTE DE SINTONIZADOR
AJUSTE INICIAL
IMAGEN B.E.S.T.
→ ESTABILIZADOR DE VIDEO
PRESIONE (▲, ▼) LUEGO (OK)
PRESIONE (MENU) P/TERMINAR

3 ACTIVACION DEL ESTABILIZADOR DE VIDEO

Coloque la flecha próxima a "ENCENDIDO" presionando CH▲▼ o PUSH JOG ▲▼.

ESTABILIZADOR DE VIDEO
→ ENCENDIDO
APAGADO
PRESIONE (▲, ▼) P/ELEGIR
PRESIONE (MENU) P/TERMINAR

4 VUELTA A LA PANTALLA NORMAL

Presione MENU.

NOTAS:

- Esta función no tiene efecto con grabaciones SP, durante la grabación y durante la reproducción de efectos especiales, independientemente del ajuste.
- Cuando termine de ver una cinta, asegúrese de colocarlo otra vez en "APAGADO".

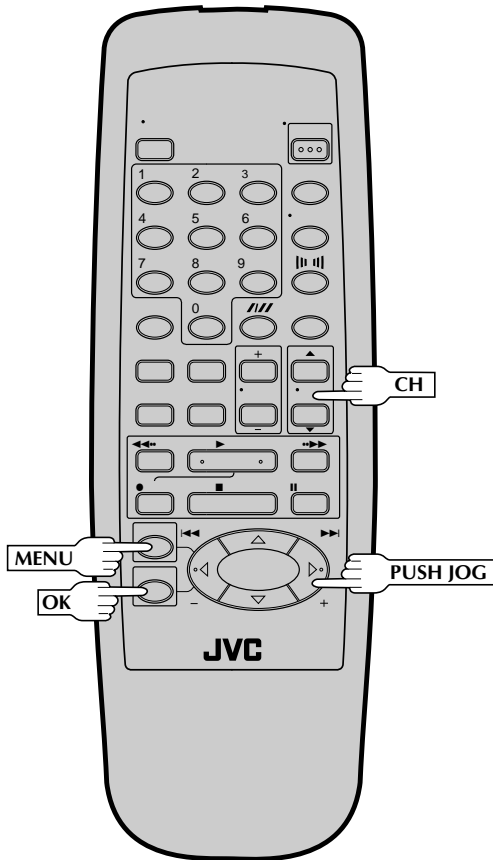
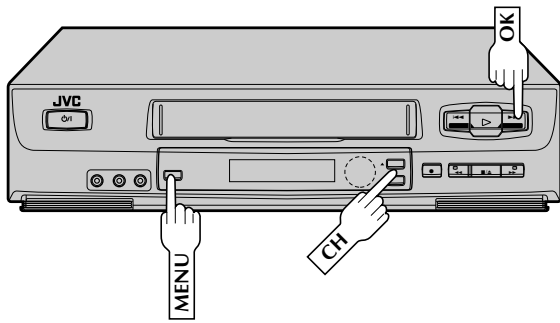

Selección de la banda de sonido (HR-J6004UM exclusivamente)

Su VCR puede grabar simultáneamente dos bandas de sonido (normal y alta fidelidad), y reproducir la seleccionada o ambas. O cuando mira una cinta grabada que contiene una pista principal y otra auxiliar de audio, usted puede seleccionar el escuchar cualquiera de ellas seleccionando "I" o "D" en el paso 4.

1 ACCESO A LA PANTALLA DEL MENU PRINCIPAL

Presione **MENU** durante la reproducción o cuando el VCR está en el modo de parada.

2 ACCESO A LA PANTALLA DE AJUSTE DE FUNCION

Coloque la flecha próxima a "AJUSTE DE FUNCION" presionando **CH▲▼** o **PUSH JOG▲▼** y después presione **OK**.

3 ACCESO A LA PANTALLA DE MONITOR DE AUDIO

Coloque la flecha próxima a "MONITOR DE AUDIO" presionando **CH▲▼** o **PUSH JOG▲▼**, y después presione **OK**.

FUNCIONES
TEMPORIZADOR AUTO
SUPER IMPOSICION
SEGUNDO CANAL DE AUDIO
 → **MONITOR DE AUDIO**
ENTRADA AUXILIAR
AUTO SP/EP TIMER
FUNCION ESPECIAL
PRESIONE (▲, ▼) LUEGO (OK)
PRESIONE (MENU) P/TERMINAR

4 SELECCION DE MODO

Usted tiene cinco opciones:

- a- Alta fidelidad (HI-FI)
- b- Izquierda
- c- Derecha
- d- Normal
- e- Mezcla

MONITOR DE AUDIO
 → **HI-FI**
 |
D
 |
NORMAL
 |
MEZCLA
PRESIONE (▲, ▼) P/ELEGIR
PRESIONE (MENU) P/TERMINAR

Coloque la flecha próxima a su selección presionando **CH▲▼** o **PUSH JOG▲▼**.

- Se enciende la indicación en el panel frontal que representa el modo que usted seleccionó (Hi-Fi: L+R; I:L; D:R; NORMAL: NORM; MEZCLA:L+R).

5 VUELTA A LA PANTALLA NORMAL

Presione **MENU** tantas veces como sea necesario.

NOTA:

Si la cinta que está siendo reproducida no tiene banda de sonido de alta fidelidad, se escuchará la banda de sonido normal independientemente de la selección que efectuó en la pantalla de monitor de audio.

Superposición

Esta función puede ser conmutada entre ACTIVADA y DESACTIVADA determinando que los indicadores de operación aparezcan o no en la pantalla.

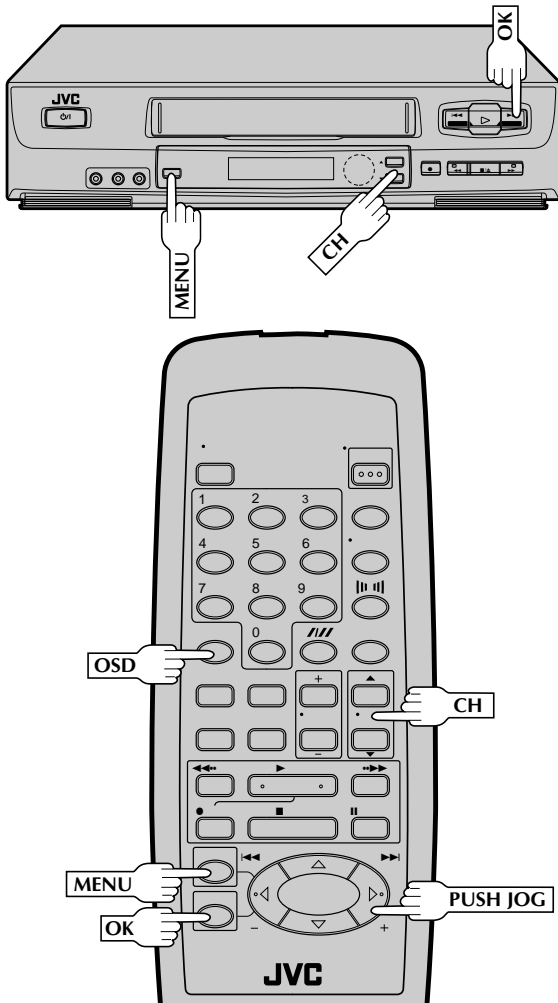

1 ACCESO A LA PANTALLA DEL MENU PRINCIPAL

Presione MENU.

2 ACCESO A LA PANTALLA DE AJUSTE DE FUNCION

Coloque la flecha próxima a "AJUSTE DE FUNCION" presionando CH▲▼ o PUSH JOG△▽, y después presione OK.

3 ACCESO A LA PANTALLA DE SUPERPOSICION

Coloque la flecha próxima a "SUPER IMPOSICION" presionando CH▲▼ o PUSH JOG△▽ y después presione OK.

FUNCIONES TEMPORIZADOR AUTO
→ SUPER IMPOSICION
SEGUNDO CANAL DE AUDIO
MONITOR DE AUDIO
ENTRADA AUXILIAR
AUTO SP/EP TIMER
FUNCION ESPECIAL
PRESIONE (▲, ▼) LUEGO (OK)
PRESIONE (MENU) P/TERMINAR

● "SEGUNDO CANAL DE AUDIO", "MONITOR DE AUDIO", "ENTRADA AUXILIAR" y "FUNCION ESPECIAL" sólo aparecerán en el HR-J6004UM.

4 SELECCION DE MODO

Coloque la flecha próxima a "ENCENDIDO" o "APAGADO" presionando CH▲▼ o PUSH JOG△▽.

SUPER IMPOSICION
→ ENCENDIDO
APAGADO
PRESIONE (▲, ▼) P/ELEGIR
PRESIONE (MENU) P/TERMINAR

5 VUELTA A LA PANTALLA NORMAL

Presione MENU tantas veces como sea necesario.

5

NOTA:

Si usted activa el modo de pausa de grabación, aparecerá GRAB./PAUSA independientemente de que "SUPER IMPOSICION" activada o desactivada.

Llamada de una indicación

- 1 Presione OSD.
 - Todas las indicaciones correspondientes al estado actual aparecen durante 5 segundos, dejando la información del contador, y "GRAB./PAUSA" (si está activado el modo de pausa de grabación), en la pantalla. (No habrá indicación durante la activación de imagen fija y búsqueda).
- 2 Presione OSD otra vez para borrar la indicación.

La indicación superpuesta en la pantalla del TV le indica lo que el VCR está haciendo.

<p>Canal sintonizado o modo AUX(iliar) Cuando se cambia el canal el nuevo canal aparece indicado en la pantalla durante 5 segundos.</p> <p>Hora del reloj</p> <p>Indicación de la posición de la cinta</p> <p>Indicación "Cassette colocado" Cuando se coloca un cassette la indicación aparece durante 5 segundos y parpadea cuando usted presiona el botón EJECT del VCR.</p>		<p>Modo de operación Cuando cambia el modo de operación el nuevo modo aparece indicado - GRAB. (5 seg.), REPROD. (5 seg.), AVANCE/REBOB. (5 seg. cuando se lo activa en el modo de parada), GRAB./PAUSA (el tiempo que el modo de pausa esté activado), e ITR *:** (5 seg.).</p> <p>Indicador de la velocidad de la cinta</p> <p>Indicación INDEX (índice)</p> <p>Lectura del contador</p> <p>Activación/desactivación de la memoria del contador</p>
-------------------------------------------------------------------------------------------------------------------------------------------------------------------------------------------------------------------------------------------------------------------------------------------------------------------------------------------------------------------------------------------------------------------------------------------------------	--	---------------------------------------------------------------------------------------------------------------------------------------------------------------------------------------------------------------------------------------------------------------------------------------------------------------------------------------------------------------------------------------------------------------------------------------------------------------------------------------------------------------

Indicadores de modo de audio (HR-J6004UM exclusivamente)

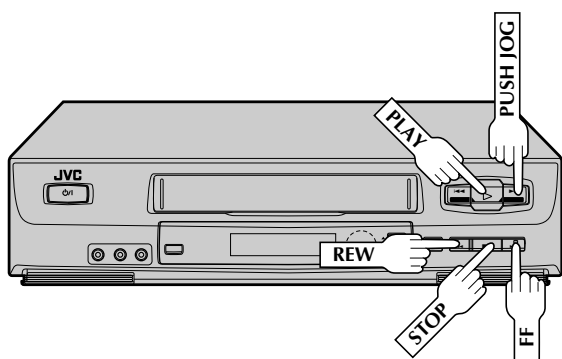

HR-J604UM



HR-J404UM



Búsqueda por salto

1 SALTO DE SECCIONES NO DESEADAS

Presione **SKIP SEARCH** de 1 a 4 veces durante la reproducción. Cada presión inicia un período de 30 segundos de reproducción con avance rápido. La reproducción normal se reinicia automáticamente.

NOTA:

Para volver a la reproducción normal durante una búsqueda por salto, presione **PLAY**.

Repetición de reproducción

1 INICIO DE LA REPETICION

Mantenga presionado **PLAY** (hasta que la indicación "PLAY" parpadee en el panel frontal de indicación), durante la reproducción y después suéltelo.

- Toda la cinta es reproducida 20 veces.

2 PARADA DE REPETICION

Para desactivar esta función presione **STOP** en cualquier momento.

NOTA:

El presionar **PLAY**, **REW**, **FF**, **PAUSE** o **PUSH JOG** ◀◀ o ▶▶ también detiene la repetición de reproducción.

Búsqueda de índice

Los códigos de índice son colocados en la cinta al principio de cada grabación. Usted puede localizarlos y reproducir automáticamente desde el principio de cualquier grabación empleando la función de búsqueda de índice.

1 INICIO DE LA BUSQUEDA

Presione **PUSH JOG** ◀◀ o ▶▶ mientras la cinta está detenida.

2 ACCESO A UN CODIGO DISTANTE

Para acceder a una grabación que está de 2 a 9 códigos de índice más lejos, presione **PUSH JOG** ◀◀ o ▶▶ repetidamente hasta que aparezca en la pantalla en número correcto (sólo si **SUPER IMPOSICION** está colocada en "ENCENDIDO" (p. 17). La reproducción comienza automáticamente cuando localiza la grabación deseada.

- Si es necesario presione **REW** o **FF** cuando la inicie la reproducción para buscar visualmente el principio del programa deseado.

NOTA:

La unidad no coloca código de índice en la cinta cuando se hace una pausa de grabación y continúa con la misma.

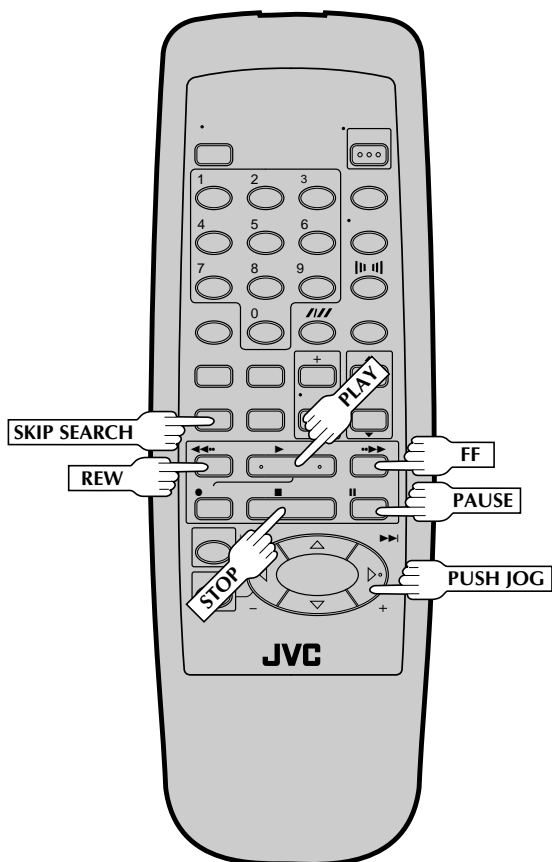

Revisión instantánea (ReView)

A la presión de un sólo botón usted puede activar su VCR, rebobinar la cinta y comenzar a ver el programa más recientemente grabado por temporizador.

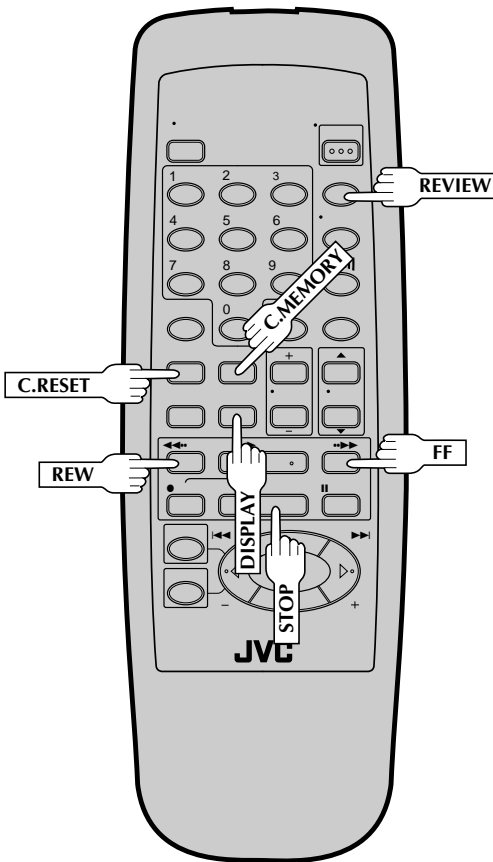
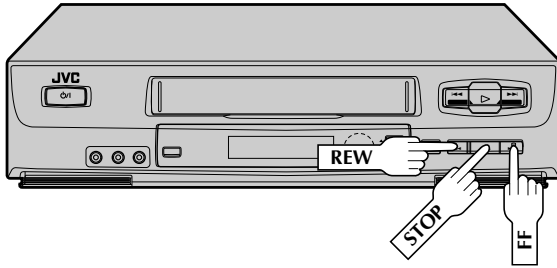

1 ACTIVACION DE REVISION INSTANTANEA (ReView)

Después de asegurarse de que el modo de temporizador está desactivado, presione **REVIEW**.

- Se conectará la alimentación del VCR y se inicia la búsqueda del código de índice que indica el principio del último programa grabado por temporizador, después de lo cual se inicia la reproducción automáticamente.
- Usted puede acceder a un programa ubicado de 2 a 9 códigos más lejos desde la posición actual de la cinta. Si por ejemplo, usted ha grabado 5 programas y desea mirar el tercero, presione **REVIEW** tres veces.
- Si es necesario presione **REW** o **FF** cuando la inicie la reproducción para buscar visualmente el principio del programa deseado.
- Si la cinta ya está rebobinada cuando presiona **REVIEW**, la misma será reproducida desde el principio. La cinta no será avanzada rápidamente hasta un código de índice.
- La función de revisión instantánea también funcionará si la alimentación del VCR está conectada.

Memoria del contador

Cuando se la activa, la cinta vuelve a la posición cero del contador.

1 ACTIVACION DE LA MEMORIA DEL CONTADOR

Presione **C.RESET** durante la reproducción en el punto al que desee acceder rápidamente más tarde. El contador indicará "0H 00M 00S".

Después, presione **C.MEMORY**. Se encenderá la memoria del contador en el panel frontal de indicación.

2 VUELTA A LA POSICION CERO DEL CONTADOR

Presione **STOP** (durante la reproducción), y después presione **REW** o **FF**. La cinta será rebobinada o avanzada y para automáticamente en "0H 00M 00S" aproximadamente.

- Para desactivar la memoria del contador presione **C.MEMORY**.

Reposición del contador

1 REPOSICION DEL CONTADOR A CERO

Presione **C.RESET**.

NOTA:

Presionando el botón **DISPLAY**, usted puede cambiar la indicación para llamar la lectura del contador, el número de canal o la hora del reloj. (El número de canal no es indicado durante la reproducción).

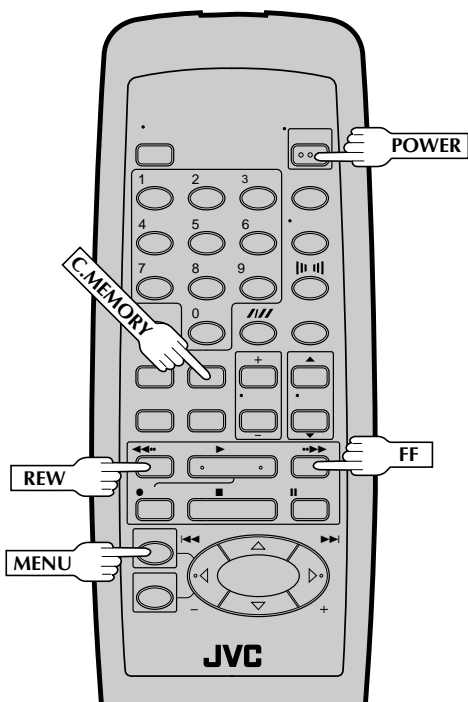
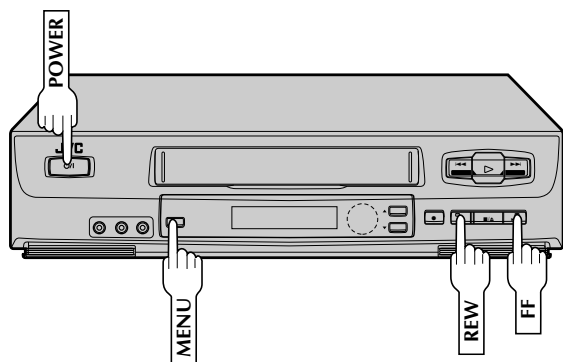

Indicador de la posición de la cinta

El indicador de posición de la cinta aparece en la pantalla cuando usted presiona **FF**, **REW** o efectúa una búsqueda de índice o revisión instantánea (ReView) a partir del modo de parada. La posición "■" en relación a "I" (inicio), o "F" (fin), le indica en qué punto está la cinta.

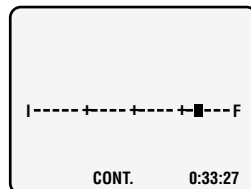

NOTA:

SUPER IMPOSICION debe ser colocada en **ENCENDIDO**, de lo contrario el indicador no aparecerá (ver p. 17).

Memoria de próxima función

Usted puede programar la alimentación del VCR para que se desconecte automáticamente después de rebobinar completamente una cinta. Antes de comenzar, asegúrese de que está activado el modo de parada del VCR.

Para activar la desconexión automática de la alimentación después del rebobinado de cinta: Presione **REW** y presione **POWER** dentro de 2 segundos.

NOTA:

Si usted desea que se desconecte automáticamente la alimentación del VCR cuando el contador llegue a "0:00M00s" (en lugar del principio de la cinta), presione **C.MEMORY** para llamar la marca "M" antes de presionar **REW**.

Reproducción AV COMPU LINK (HR-J6004UM exclusivamente)

Su VCR es compatible con los componentes AV COMPU LINK de JVC, incluyendo amplificadores (o receptores), y televisores. AV COMPU LINK suministra control de un sólo toque para los componentes de audio y video que están conectados vía sus conectores AV COMPU LINK.

Por ejemplo: simplemente coloque un cassette en el VCR y presione **PLAY**. Los componentes AV COMPU LINK se activarán automáticamente y se activa el modo VIDEO del TV y el VCR ingresa en el modo de reproducción. (No es necesario presionar **PLAY** si se ha extraído la lengüeta de protección de grabación del cassette).

1 CONEXION

Conecte su VCR a un componente AV COMPU LINK como se muestra en la ilustración de la página 21.

- El cable con miniclavija es monofónico con un miniconector de 3,5 mm a conector monofónico con miniconector de 3,5 mm.

2 CONEXION DE LA ALIMENTACION

Presione **POWER**.

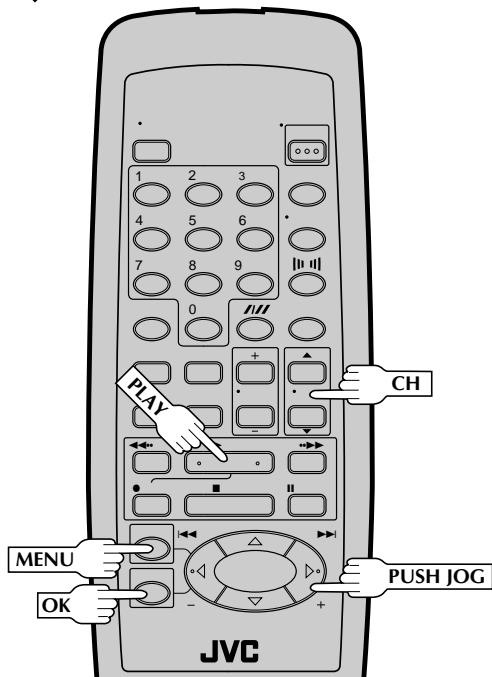
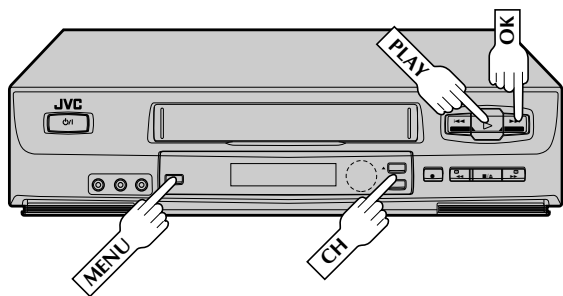

3

ACCESO A LA PANTALLA DEL MENU PRINCIPAL

Presione **MENU**.

4

ACCESO A LA PANTALLA DE AJUSTE DE FUNCION

Presione **CH ▲▼** o **PUSH JOG ▲▼** para colocar la flecha próxima a "AJUSTE DE FUNCION" y después presione **OK**.

5

ACCESO A LA PANTALLA DE FUNCIONES ESPECIALES

Presione **CH ▲▼** o **PUSH JOG ▲▼** para colocar la flecha próxima a "FUNCION ESPECIAL", y después presione **OK**.

FUNCIONES
TEMPORIZADOR AUTO
SUPER IMPOSICION
SEGUNDO CANAL DE AUDIO
MONITOR DE AUDIO
ENTRADA AUXILIAR
AUTO SP/EP TIMER
→FUNCION ESPECIAL
PRESIONE (▲,▼) LUEGO (OK)
PRESIONE (MENU) P/TERMINAR

6

ACTIVACION DE LA REPRODUCCION AV COMPU LINK

Presione **CH ▲▼** o **PUSH JOG ▲▼** para colocar la flecha próxima a "AV COMPU-LINK".

FUNCION ESPECIAL
PAUSE
→AV COMPU-LINK
PRESIONE (▲,▼) P/ELEGIR
PRESIONE (MENU) P/TERMINAR

7

VUELTA A LA PANTALLA NORMAL

Presione **MENU** tantas veces como sea necesario.

8

REPRODUCCION AV COMPU LINK

Simplemente inserte un cassette y presione **PLAY** (si la lengüeta de seguridad de grabación del cassette ha sido extraída, la reproducción se inicia automáticamente). Los componentes conectados se activan y el TV es ¡activado automáticamente en el modo VIDEO!

NOTA:

La conexión depende del tipo del TV de JVC que usted posea. Por favor refiérase al manual de instrucciones del TV para efectuar esta conexión.

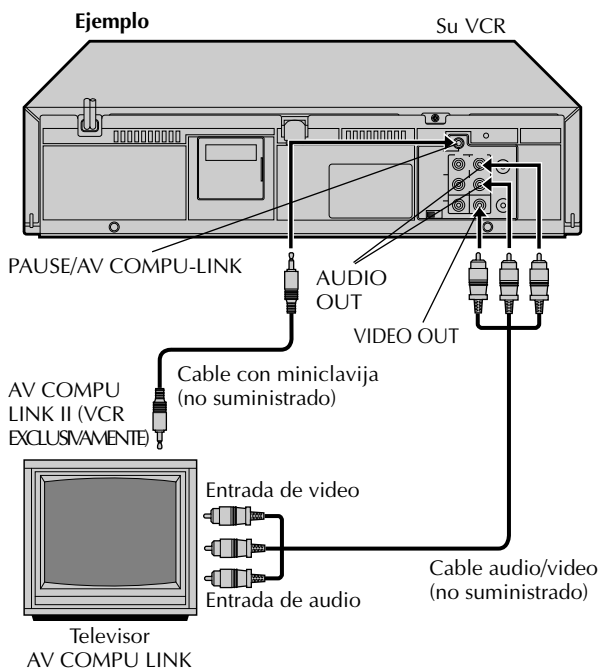

Sistema de imagen B.E.S.T.

Conecte la alimentación de TV y seleccione el canal 3 o 4 del VCR (o el modo AV).

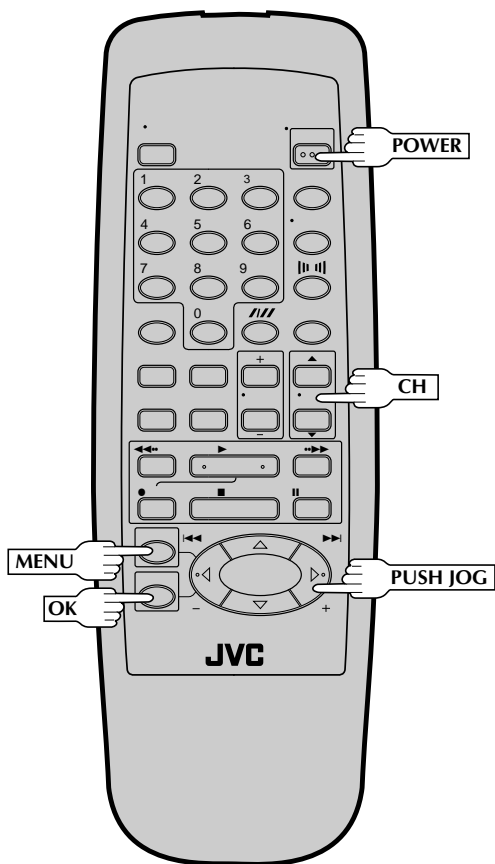
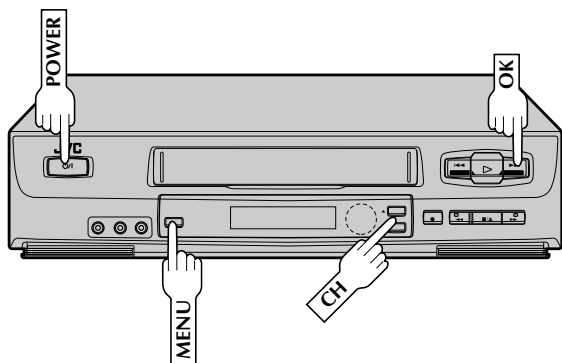

Su VCR está equipado con la función B.E.S.T. (Seguimiento Bicondicional Equalizado de Señal), que inspecciona la condición de la cinta en uso durante la grabación y la reproducción, compensando los desequilibrios para suministrar las mejores imágenes posibles de grabación y reproducción. *El ajuste por falta para la grabación y la reproducción es "ENCENDIDO".

Preparativos

1 CONEXION DE LA ALIMENTACION DEL VCR

Presione **POWER**.

2 ACCESO A LA PANTALLA DEL MENU PRINCIPAL

Presione **MENU**.

3 ACCESO A LA PANTALLA DE SISTEMA DE IMAGEN B.E.S.T.

Presione **CH ▲▼** o **PUSH JOG ▲▼** para colocar la flecha próxima a "IMAGEN B.E.S.T.", y después presione **OK**.

MENU PRINCIPAL

AJUSTE DE PROGRAMA
AJUSTE DE FUNCION
AJUSTE DE SINTONIZADOR
AJUSTE INICIAL
→ IMAGEN B.E.S.T.
ESTABILIZADOR DE VIDEO
PRESIONE (▲,▼) LUEGO (OK)
PRESIONE (MENU) P/TERMINAR

4 SELECCION DEL MODO

Coloque la flecha próxima a "ENCENDIDO" presionando **CH ▲▼** o **PUSH JOG ▲▼**, y después presione **OK** para mover la flecha a la sección de reproducción. Coloque reproducción en "ENCENDIDO", y después presione **MENU** para volver a la pantalla normal. (El presionar **OK** devuelve la flecha a la sección de grabación).

IMAGEN B.E.S.T.

GRABACIÓN
→ ENCENDIDO
APAGADO
REPRODUCCIÓN
→ ENCENDIDO
APAGADO
PRESIONE (▲,▼) LUEGO (OK)
PRESIONE (MENU) P/TERMINAR

Grabación

Efectúe los pasos de **1** a **3** en la página 12 ("Grabación sencilla"), antes de continuar.

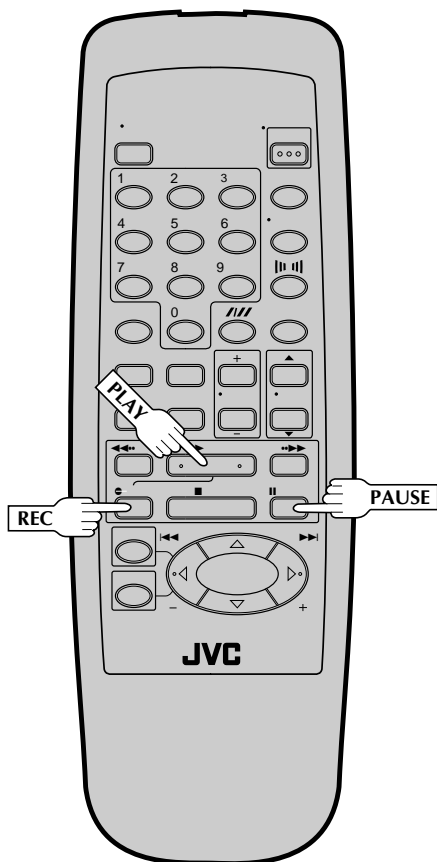
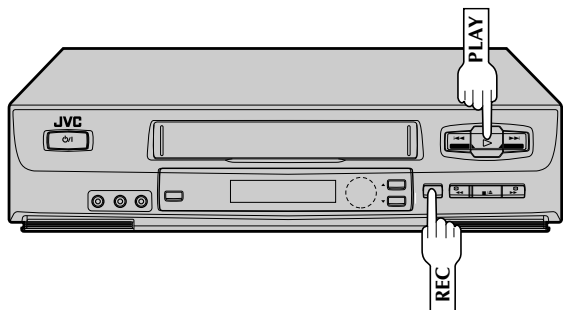

1

INICIO DE LA GRABACION

Mantenga presionado **REC** y presione **PLAY** en el control remoto, o presione **REC** en el panel frontal del VCR.

DURANTE EL B.E.S.T.

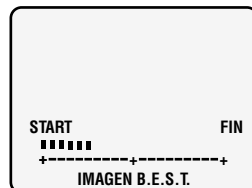

FIN DEL B.E.S.T.

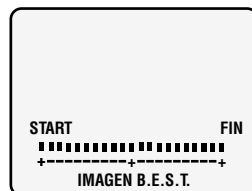

- El VCR tarda aproximadamente 7 segundos en juzgar la calidad de la cinta en uso, y luego se inicia la grabación con el nivel de imagen optimizado.

NOTAS:

- El B.E.S.T. ocurre inmediatamente antes de la primera grabación SP y de la primera EP, después de colocar el cassette. El calibrado no se efectúa durante la grabación.
- Durante la grabación por temporizador el B.E.S.T. es realizado en la primera grabación SP y EP por temporizador antes de colocar el cassette (independientemente de la velocidad de cinta seleccionada para esa grabación).
- Una vez que el cassette es eyectado, los datos de B.E.S.T. se borran. La próxima vez que se utilice el cassette para grabación, se efectúa un nuevo B.E.S.T.
- Mientras está activado el B.E.S.T., el botón **PAUSE** no funciona.
- La **SUPER IMPOSICION** debe ser colocada en "ENCENDIDO", de lo contrario no aparecerá la pantalla de sistema de imagen B.E.S.T. (ver p. 17).

ATENCIÓN:

- Como el B.E.S.T. se realiza antes de que se inicie la grabación, hay un retardo de 7 segundos después de presionar **REC** y **PLAY** en el control remoto, o de presionar **REC** en el panel frontal del VCR. Para asegurarse de que grabó la escena deseada o todo el programa, primero efectúe los pasos siguientes:
 - 1) Mantenga presionado **PAUSE** y presione **REC** para activar el modo de pausa de grabación.
 - El VCR verifica automáticamente la condición de la cinta y después de 7 segundos aproximadamente, reingresa en el modo de pausa de grabación.
 - 2) Presione **PLAY** para iniciar la grabación.
- Si desea saltar el B.E.S.T. e iniciar la grabación inmediatamente, coloque "GRABACION" en "APAGADO", en el paso 4 de los procedimientos preparativos (ver p. 22).

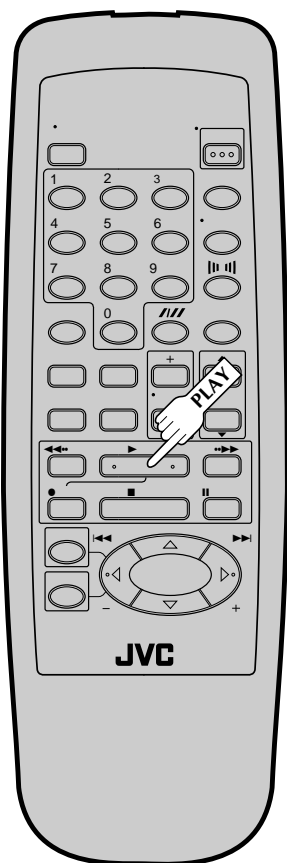
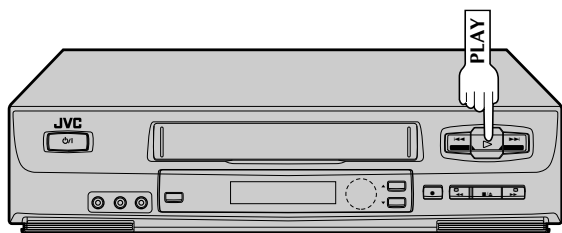

Reproducción

El VCR juzga la calidad de la cinta una vez que usted inicia la reproducción.

Antes de iniciarla, efectúe los pasos 1 y 2 de la página 11 ("Reproducción sencilla").

INICIO DE LA REPRODUCCION

1

Presione **PLAY**.

- El VCR ajusta la calidad de imagen de reproducción basándose en la calidad de la cinta en uso.



NOTAS:

- Cuando utilice cintas de alquiler, o cintas grabadas en otros VCR, coloque "REPRODUCCION" en el paso 4 de los procedimientos preparativos, en "ENCENDIDO" o en "APAGADO", como desee (☞ p. 22).
- La pantalla de sistema de imagen B.E.S.T. sólo aparece al principio del seguimiento automático. Aunque la pantalla no aparezca después de ello, la función de B.E.S.T. está activada.
- SUPER IMPOSICION debe ser colocada en "ENCENDIDO" de lo contrario no aparecerá la pantalla de sistema de imagen B.E.S.T. (☞ p. 17).

Funciones de grabación

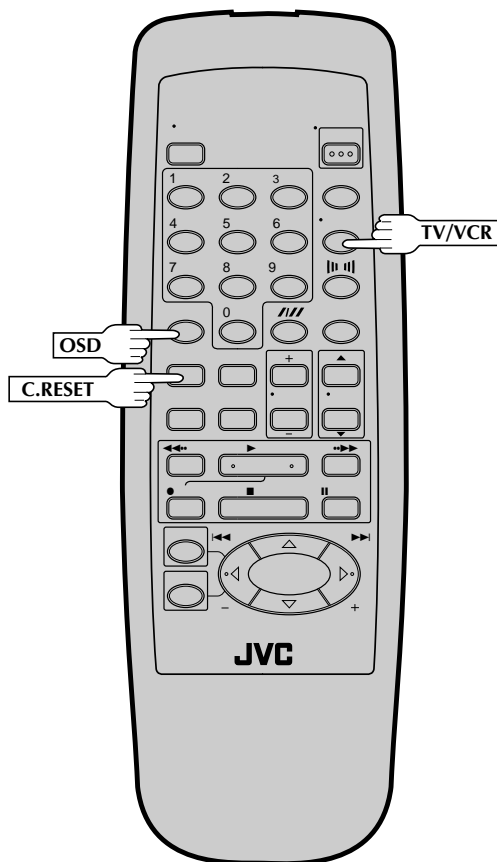
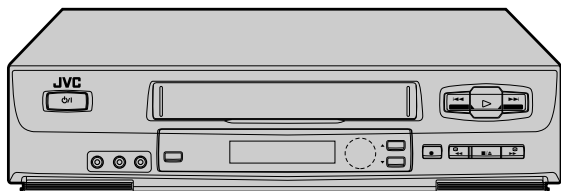

Grabación de un programa mientras mira otro

1 ACTIVACION DEL MODO TV

Durante la grabación...

- Si utiliza la conexión RF (☞ p. 4), presione **TV/VCR**. La indicación VCR del VCR se apaga y el programa de TV que está siendo grabado desaparece.
- Si utiliza la conexión AV (☞ p. 4), cambie el modo de entrada del TV de AV a TV.

2 SELECCION DEL CANAL QUE DESEA MIRAR

Utilice el selector de canales del TV para sintonizar el canal que desea mirar.

Indicación del tiempo de grabación transcurrido

1 REPOSICION DEL CONTADOR A CERO

Antes de iniciar la grabación presione **C.RESET**. El contador se reposiciona a cero e indica exactamente el tiempo transcurrido a medida que la cinta es transportada.

2 INDICACION EN PANTALLA DEL TIEMPO TRANSCURRIDO

Durante la grabación presione **OSD** en cualquier momento para ver el tiempo transcurrido. Todas las indicaciones correspondientes al estado actual del VCR aparecen durante 5 segundos. La indicación del contador permanece en la pantalla indicando el tiempo transcurrido. Presione **OSD** otra vez para borrar la indicación.

- Asegúrese de que "SUPER IMPOSICION" esté colocado en "ENCENDIDO" (☞ p. 17).
- Las indicaciones no serán grabadas.

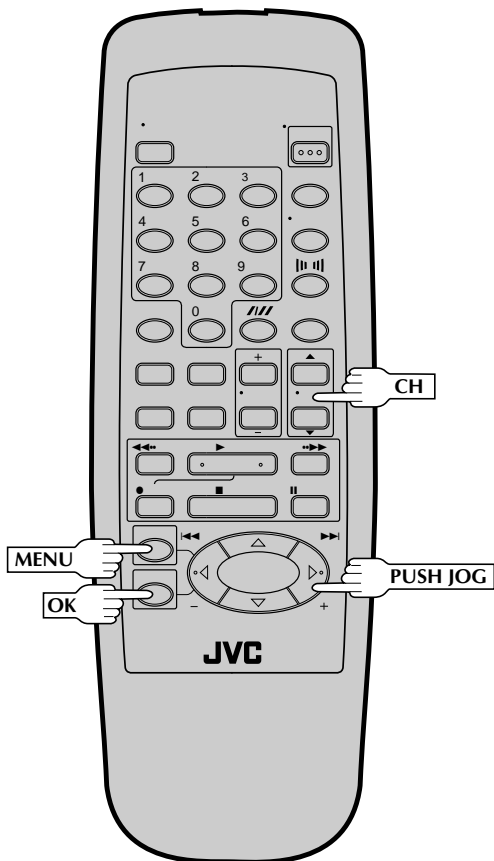
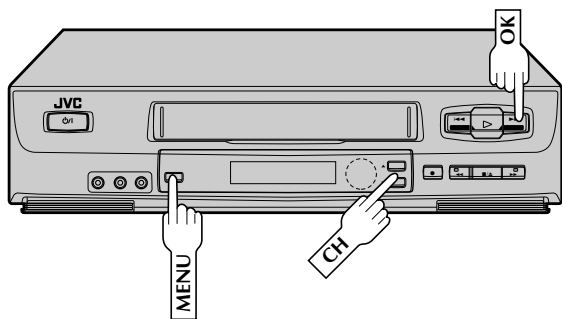

Estereofónico y SAP (Segundo Programa de Audio) (HR-J6004UM exclusivamente)

Su VCR posee un decodificador MTS incorporado que permite la recepción del sonido de programas de múltiples canales de TV.

- El indicador ST en el panel frontal de indicación se enciende durante la recepción de un programa estereofónico y SAP se enciende durante la recepción de un programa SAP.
- Ambas luces de indicación se encienden cuando el programa estereofónico va acompañado de audio SAP.

Grabación de programas estereofónicos

Simplemente efectúe el procedimiento básico de grabación.

Escucha de banda estereofónica de sonido durante la grabación
Seleccione "HI-FI" en la pantalla del monitor de audio (p. 16).

Grabación de programas SAP (HR-J6004UM exclusivamente)

1 ACCESO A LA PANTALLA DEL MENU PRINCIPAL

Presione MENU.

2 ACCESO A LA PANTALLA DE AJUSTE DE FUNCION

Coloque la flecha próxima a "AJUSTE DE FUNCION" presionando CH ▲▼ o PUSH JOG ▲▼, y después presione OK.

3 ACCESO A LA 2DA. PANTALLA DE AUDIO

Coloque la flecha próxima a "SEGUNDO CANAL DE AUDIO" presionando CH ▲▼ o PUSH JOG ▲▼, y después presione OK.

4 SELECCION DEL MODO

Coloque la flecha próxima a "ENCENDIDO" presionando CH ▲▼ o PUSH JOG ▲▼.



5 VUELTA A LA PANTALLA NORMAL

Presione MENU tantas veces como sea necesario.

NOTAS:

- Al recibir un programa SAP, el audio SAP es grabado en pista normal y de alta fidelidad. El programa principal de audio no es grabado.
- Al recibir un programa que no es SAP, el audio principal es grabado en pista de audio normal y de alta fidelidad.

Grabación instantánea por temporizador (ITR)

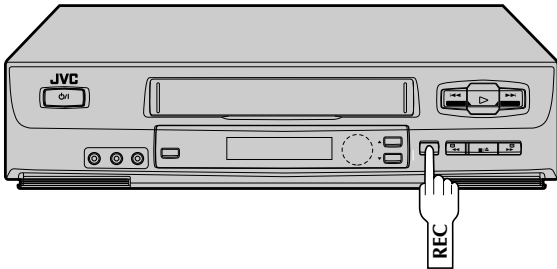

HR-J6004UM



HR-J4004UM



Este es un método fácil que le permite grabar desde 30 minutos a 6 horas (seleccionable en incrementos de 30 minutos), y que desconecta su VCR después de que la grabación haya terminado.

1 INICIO DE LA GRABACION

Presione **REC**.

2 ACTIVACION DEL MODO ITR

Presione **REC** otra vez. **REC** parpadea y 0:30 aparece en el panel frontal de indicación.

3 AJUSTE DE LA DURACION DE LA GRABACION

Si usted desea grabar durante más de 30 minutos, presione **REC** para extender el tiempo. Cada presión extiende el tiempo de grabación en 30 minutos.

NOTAS:

- Usted sólo puede efectuar ITR utilizando el botón **REC** en el panel frontal del VCR.
- Después de ajustar la hora, aparecerá la indicación anterior.
- Para verificar el tiempo de grabación restante, presione **REC** una vez durante la grabación, y el tiempo restante aparecerá durante 5 minutos aproximadamente. Tome precauciones para no presionar otra vez **REC** durante estos 5 segundos de lo contrario extenderá la grabación 30 minutos más.

Programación del temporizador en pantalla

Conecte la alimentación de TV y seleccione el canal 3 o 4 del VCR (o el modo AV).

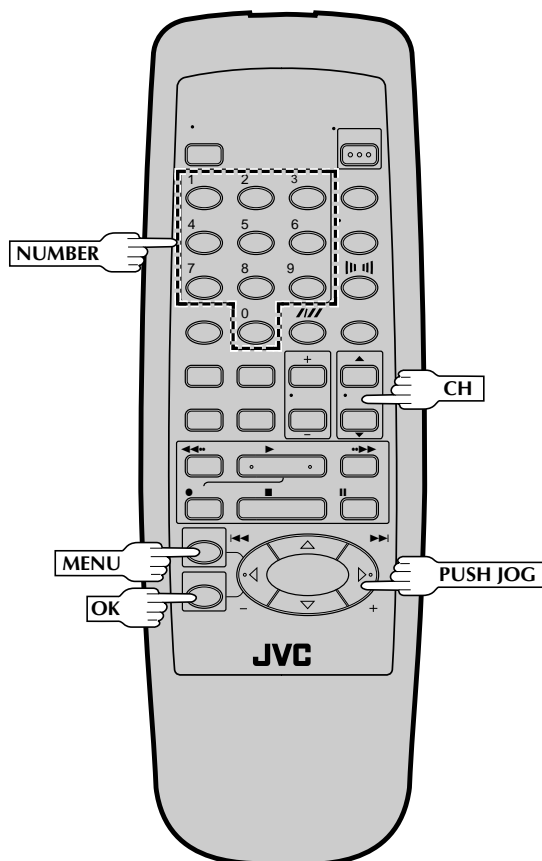
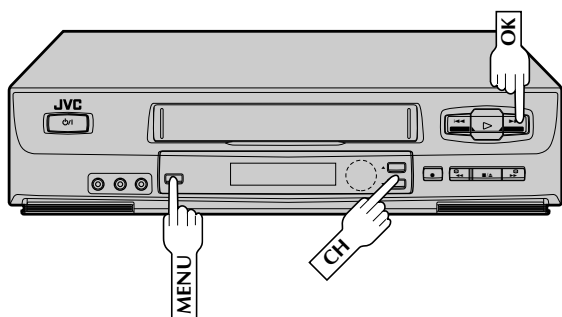

Usted puede programar directamente el temporizador del VCR para grabar un máximo de 8 programas, hasta un año por adelantado. Recuerde que el reloj debe ser ajustado antes de que usted pueda programar el temporizador (ver p. 6).

1

COLOCACION DE UN CASSETTE

Asegúrese de que la lengüeta de protección de grabación esté intacta. De lo contrario, cubra el orificio con una cinta adhesiva y coloque el cassette otra vez.

- La alimentación del VCR se conecta y el contador se reposiciona automáticamente.

2

ACCESO AL MENU PANTALLA

Presione **MENU** para llamar la pantalla del menú principal.

3

ACCESO A LA PANTALLA DE AJUSTE DE PROGRAMA

Asegúrese de que la flecha esté a la izquierda de "AJUSTE DE PROGRAMA" y luego presione **OK**.

PROGRAMA 1	
FECHA	--/--
ENCENDIDO	---:-- AM
APAGADO	---:-- AM
CANAL	-- SP
PRESIONE UN NUMERO (0-9) 0 (▲,▼) LUEGO (OK)	
PRESIONE (MENU) P/TERMINAR	

4

SELECCION DEL NUMERO DE PROGRAMA

Presione las teclas **NUMBER** apropiadas o **CH ▲▼** o **PUSH JOG ▲▼** para seleccionar un número de programa vacante, y después presione **OK**. La primera vez que usted hace ésto, todos los números quedarán vacantes, por eso presione **OK** cuando aparezca la pantalla.

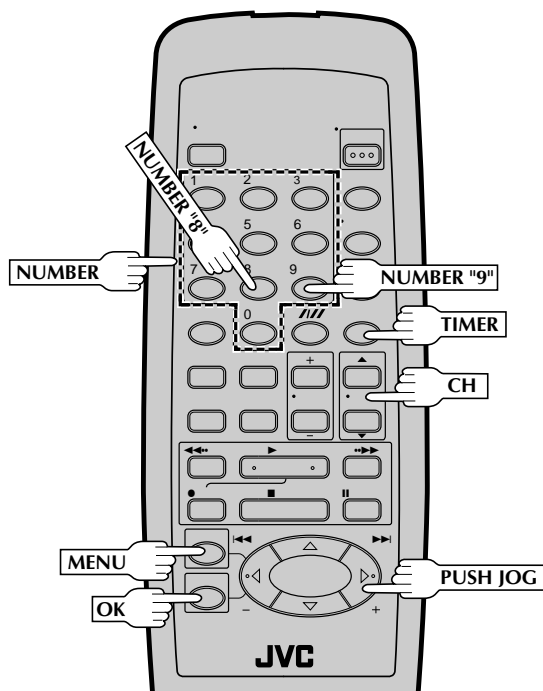
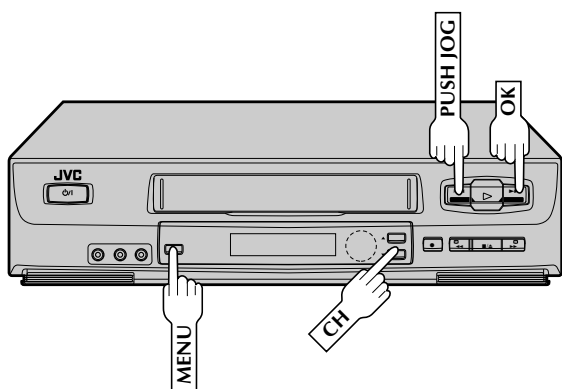

EJEMPLO

Si usted programa el VCR para grabación por temporizador un programa el 6 de septiembre en el canal 40 desde las 12:00 a la 1:00 PM en el modo SP, la pantalla indicará lo siguiente:

PROGRAMA 1	
FECHA	9/ 6 SAB
ENCENDIDO	12:00 AM
APAGADO	1:00 AM
CANAL	40 SP
PRESIONE UN NUMERO (0-9) 0 (▲, ▼) LUEGO (OK) PRESIONE (MENU) P/TERMINAR	

5

AJUSTE DE LA INFORMACION DEL PROGRAMA

Presione las teclas **NUMBER** apropiadas para ajustar la fecha, la hora de inicio/fin y el número de canal. Presione **CH ▲▼** o **PUSH JOG ▲▼** para ajustar AM/PM y la velocidad de la cinta. Después de estos ajustes presione **OK**. El próximo ajuste que puede ser realizado comienza a parpadear.

- Cualquier información de un sólo dígito (exceptuando el número de canal), deberá ser ingresada con un "0" a la izquierda.
- Es posible ajustar toda la información utilizando los botones **CH ▲▼** o **PUSH JOG ▲▼**. (En este caso presione **OK** después de cada ajuste). No emplee el botón **CH ▼** o **PUSH JOG ▼** para ajustar la fecha.

NOTAS:

- Si está utilizando una caja de cable, ingrese el canal de la misma. No ingrese el canal a ser grabado. El canal a ser grabado debe ser seleccionado en la caja de cable. (El canal de la caja de cable es el canal del VCR que indica los canales recibidos por la caja de cable).
- Para grabar por temporizador canales de cable o satélite a través de un sintonizador externo conectado a los conectores de entrada externa del VCR, presione la tecla **NUMBER "0"** para que aparezca "AUX" en lugar del número de canal.

** Usted puede grabar los programas seleccionados a la misma hora cada día de la semana o una vez por semana. Antes de ingresar el mes, presione la tecla número **8** (DAILY) o la tecla número **9** (WEEKLY). Aparecerá la indicación "DIARIO" o "SEMANAL". Presione otra vez para borrar estas indicaciones.

CORRECCION

Para cambiar cualquier ajuste, presione **OK** o **PUSH JOG ◀▶** hasta que el ítem que desea cambiar comience a parpadear. Luego ajuste como en el paso 5.

VUELTA A LA PANTALLA NORMAL

Presione **MENU** tantas veces como sea necesario.

- Presiónelo sólo una vez para acceder a la pantalla del temporizador automático (☞ p. 32).

ACTIVACION DEL MODO DE TEMPORIZADOR

Presione **TIMER**. El VCR se desconecta automáticamente.

6

7

8

NOTAS:

- Para desactivar el temporizador antes de iniciar la grabación, presione **TIMER** otra vez. El presionarlo otra vez lo reactiva.
- En caso de un corte de energía eléctrica después de la programación, el apoyo de memoria del VCR mantiene sus selecciones (si la pila de litio no está agotada).
- Si usted selecciona "AJUSTE DE PROGRAMA", sin haber ajustado la fecha y la hora, aparecerá un mensaje de error. Siga las instrucciones del mismo.
- Si usted ingresa un tiempo de inicio que haya pasado, en la pantalla aparecerá el mensaje **ERROR** destellando.
- Los programas que comienzan a media noche deben tener la fecha del próximo día.

- Después de terminar la grabación por temporizador, la alimentación del VCR se desconecta automáticamente.
- Usted puede programar el temporizador mientras una grabación normal está siendo efectuada; el menú en pantalla no será grabado.
- Si la cinta llega a su fin durante la grabación por temporizador, el cassette es automáticamente eyectado.
- Cuando grabe por temporizador canales de cable o de satélite que se reciben a través del sintonizador externo, asegúrese de mantener la alimentación de la caja de cable conectada o del receptor de satélite conectado.

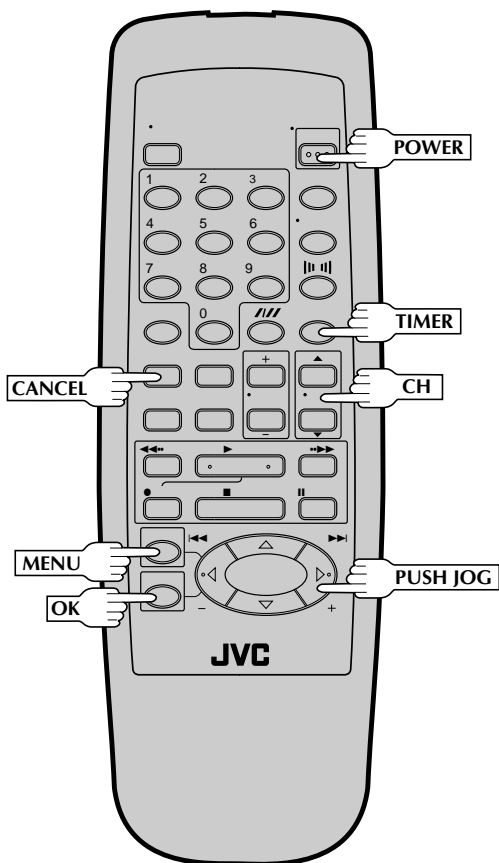
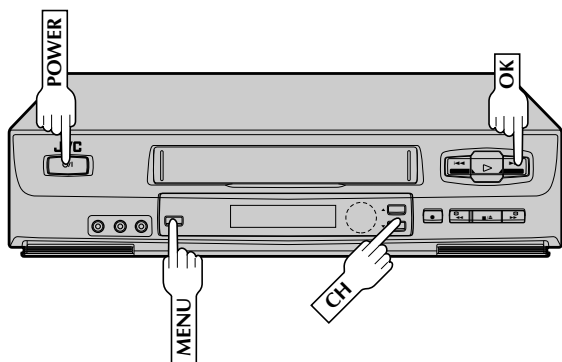

Verificación y cancelación de programas

1 DESACTIVACION DEL TEMPORIZADOR

Presione **TIMER** y después presione **POWER**.

2 ACCESO A LA PANTALLA DE AJUSTE DE PROGRAMA

Presione **MENU** y después presione **OK**.

3 VERIFICACION DE LA INFORMACION DEL PROGRAMA

Presione **CH ▲▼** o **PUSH JOG ▲▼** para verificar los programas sucesivamente.

Cancelación de un programa . . .

4 CANCEL A PROGRAM

Presione **CANCEL**.

- Repita los pasos 3 y 4 tantas veces como sea necesario.

5 VUELTA A LA PANTALLA NORMAL

Presione **MENU** tantas veces como sea necesario. Si aun quedan programas, vaya al paso 6.

6 REACTIVACION DEL TEMPORIZADOR

Presione **TIMER** otra vez.

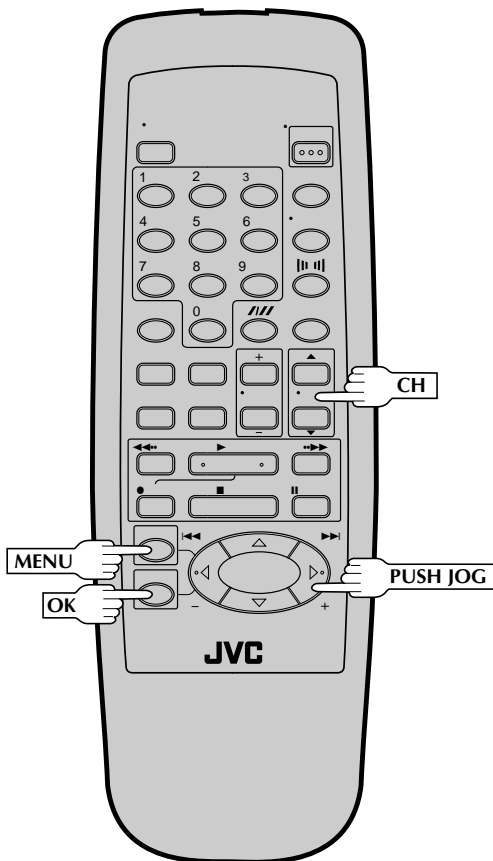
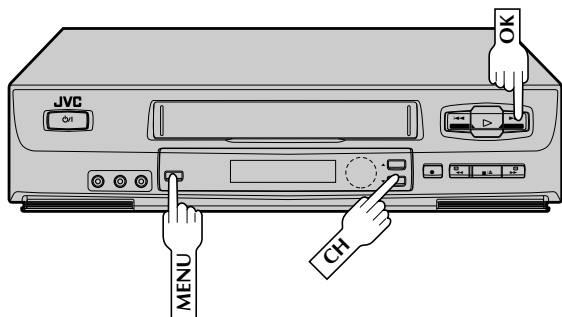

Temporizador SP/EP automático

Si cuando graba en el modo SP no ha suficiente cinta para grabar todo el programa, el VCR conmuta automáticamente al modo EP para permitirle la grabación del programa completo. Esta función es especialmente útil cuando graba un programa que tiene más de 2 horas de duración.

Por ejemplo:

Grabación de un programa de 140 minutos de duración en una cinta de 120 minutos.

110 minutos aproximadamente	30 minutos aproximadamente
Modo SP	Modo EP
140 minutos en total	

Asegúrese de seleccionar "ENCENDIDO" en la pantalla de temporizador SP/EP automático antes de efectuar la programación del temporizador.

1 ACCESO A LA PANTALLA DEL MENU PRINCIPAL

Presione **MENU**.

2 ACCESO A LA PANTALLA DE AJUSTE DE FUNCION

Coloque la flecha próxima a "AJUSTE DE FUNCION", presionando **CH ▲▼** o **PUSH JOG Δ∇**, y después presione **OK**.

3 ACCESO A LA PANTALLA DEL TEMPORIZADOR SP/EP AUTOMATICO

Coloque la flecha próxima a "AUTO SP/EP TIMER" presionando **CH ▲▼** o **PUSH JOG Δ∇**, y después presione **OK**.

4 SELECCION DEL MODO

Coloque la flecha próxima a su selección ("ENCENDIDO" o "APAGADO"), presionando **CH ▲▼** o **PUSH JOG Δ∇**.

AUTO SP/EP TIMER
→ENCENDIDO APAGADO
PRESIONE (▲,▼) P/ELEGIR PRESIONE (MENU) P/TERMINAR

5 VUELTA A LA PANTALLA NORMAL

Presione **MENU** tantas veces como sea necesario.

NOTAS:

- Si usted ha programado el VCR para grabar por temporizador 2 o más programas, el segundo programa y los siguientes pueden no entrar en la cinta si usted colocó el modo de temporizador SP/EP automático en "ENCENDIDO". En este caso asegúrese de que el modo no está activado, y ajuste la velocidad de la cinta manualmente durante la programación del temporizador.
- Puede haber alguna interferencia en la cinta en el punto donde el VCR conmuta del modo SP al modo EP.
- La función de temporizador SP/EP automático no está disponible durante la grabación ITR (grabación instantánea por temporizador), y no funcionará correctamente con ninguna cinta que no esté indicada entre las siguientes: T-30, T-60, T-90- y T-120.

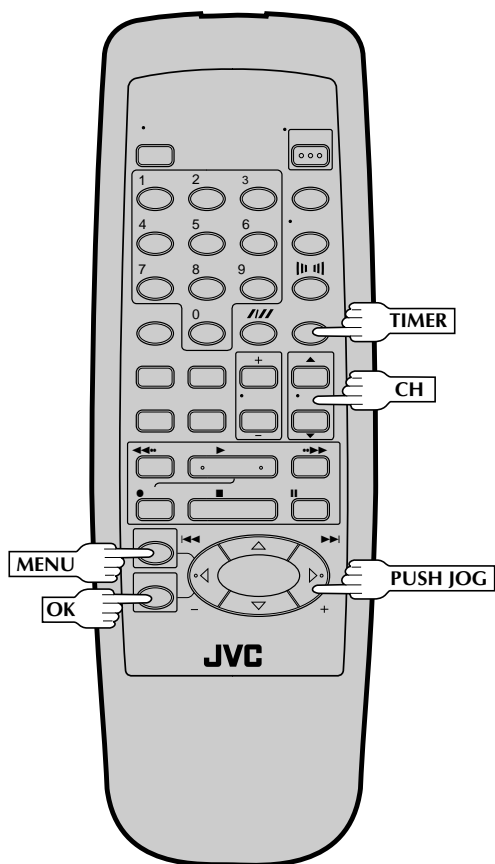
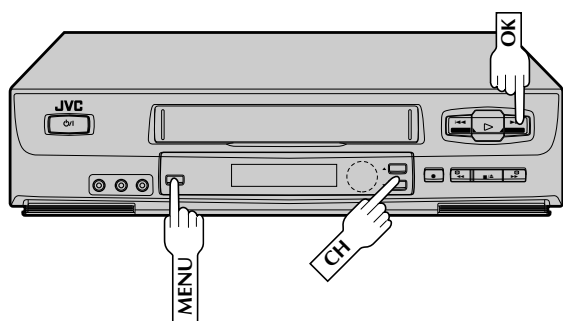

Temporizador automático

Cuando el temporizador automático está ajustado en "ENCENDIDO", se activa automáticamente cuando se desconecta la alimentación del VCR y se desactiva automáticamente cuando se conecta otra vez la alimentación del VCR.

1 ACCESO A LA PANTALLA PRINCIPAL

Presione MENU.

2 ACCESO A LA PANTALLA DE AJUSTE DE FUNCION

Coloque la flecha próxima a "AJUSTE DE FUNCION" presionando CH ▲▼ o PUSH JOG Δ∇, y después presione OK.

3 ACCESO A LA PANTALLA DE TEMPORIZADOR AUTOMATICO

Coloque la flecha próxima a "TEMPORIZADOR AUTO." presionando CH ▲▼ o PUSH JOG Δ∇, y después presione OK. Omita el paso 2 del procedimiento de abajo.

O, durante la programación en pantalla del temporizador..

1 ACCESO A LA PANTALLA DE TEMPORIZADOR AUTOMATICO

En el paso 7 del procedimiento de programación en pantalla del temporizador (p. 29), presione MENU.

2 SELECCION DEL MODO

Coloque la flecha próxima a su selección ("ENCENDIDO" o "APAGADO"), presionando CH ▲▼ o PUSH JOG Δ∇.

TEMPORIZADOR AUTOMATICO
→ENCENDIDO APAGADO
PRESIONE (▲,▼) P/ELEGIR PRESIONE (MENU) P/TERMINAR

3 VUELTA A LA PANTALLA NORMAL

Presione MENU tantas veces como sea necesario.

NOTA:

Por seguridad cuando el TEMPORIZADOR AUTOMATICO está colocado en "APAGADO", todas las otras funciones del VCR queda inhabilitadas mientras el modo de temporizador está activado. Para desactivar el temporizador, presione TIMER.

Edición desde o hacia otro VCR

Usted puede utilizar su VCR como reproductor o grabador.

CONEXIONES

1 Conecte un cable de AV (no suministrado), a los conectores VIDEO OUT y AUDIO OUT del reproductor y a los conectores VIDEO IN y AUDIO IN del grabador.

Para los poseedores de HR-J6004UM...

- Para conectar con VCR monofónico, conecte el conector AUDIO IN/OUT L de su VCR al conector AUDIO IN/OUT en el VCR monofónico.

Para los poseedores de HR-J4004UM...

- Para conectar con VCR Hi-Fi, conecte el conector AUDIO IN/OUT de su VCR al conector AUDIO IN/OUT L en el VCR Hi-Fi.

COLOCACION DE CASSETTES

2 Coloque el cassette a reproducir dentro del reproductor y el cassette a ser grabado dentro del grabador.

AJUSTE DEL MODO DE ENTRADA DEL GRABADOR

3 Ajústelo en AUX. Con este VCR el presionar la tecla **NUMBER "0"** (AU aparece en el panel frontal de indicación en lugar del número de canal).

Para los poseedores de HR-J6004UM...

- Cuando utiliza este VCR como grabador, asegúrese de seleccionar "FRONTAL" o "POSTERIOR" (dependiendo de los conectores de entrada que utiliza), en la pantalla de entrada auxiliar. (Para seleccionar el conector de entrada AUX correcto, siga los pasos 4, 5, 9 - 11 de la sección "Edición desde una videocámara", p. 34.)

ACTIVACION DEL REPRODUCTOR

4 Active el modo de reproducción del reproductor.

ACTIVACION DEL GRABADOR

5 Active el modo de grabación del grabador.

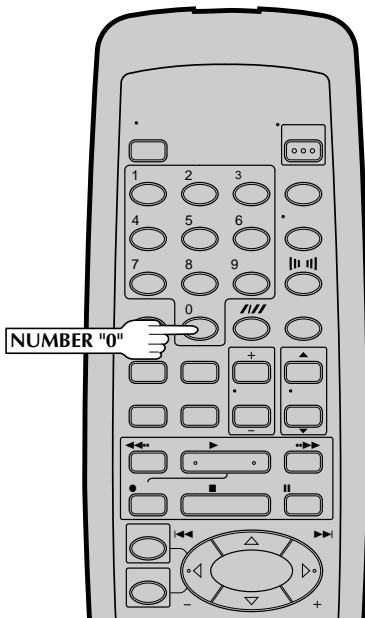
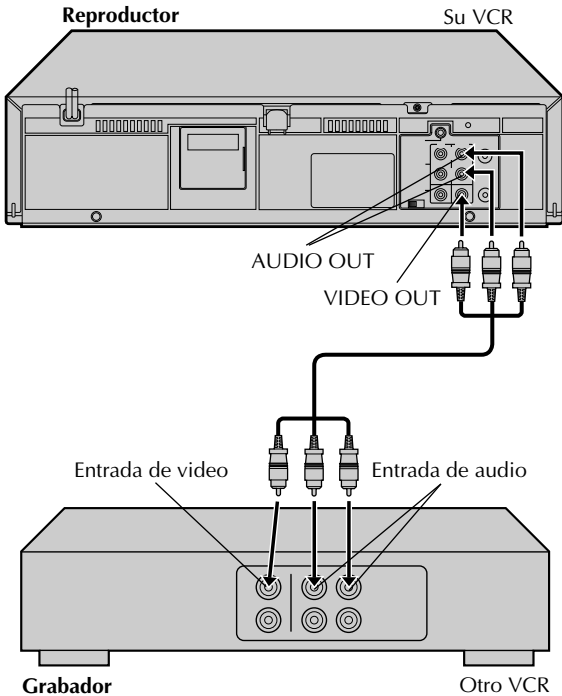

Edición desde una videocámara

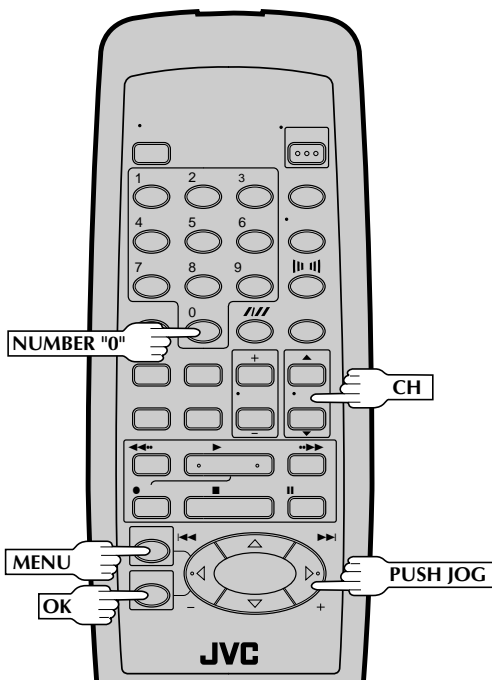
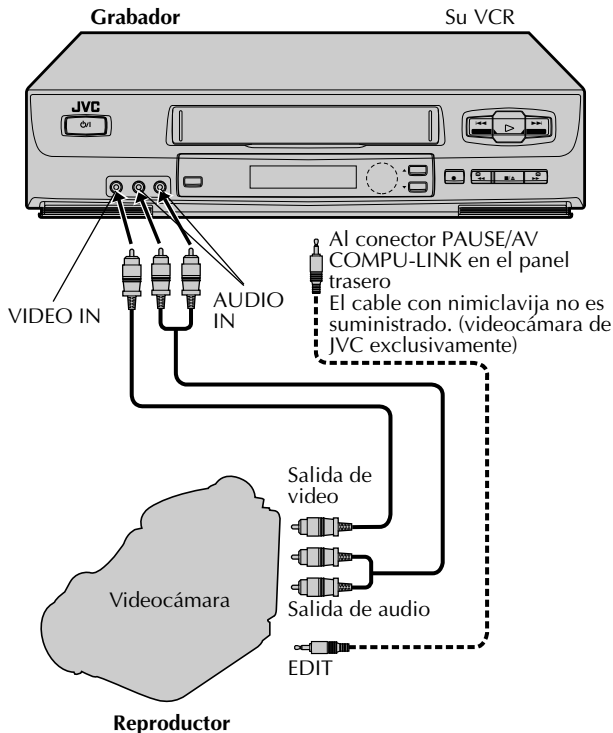

Usted puede utilizar una videocámara como reproductor y su VCR como grabador.

1 CONEXIONES

Conecte un cable de AV (no suministrado), a los conectores VIDEO OUT y AUDIO OUT de la videocámara y a los conectores VIDEO IN y AUDIO IN de su VCR.

- Cuando se utiliza una videocámara de JVC equipada con control maestro de edición, la videocámara es capaz de controlar su VCR.
El cable con miniclavija es monofónico con un miniconector de 3,5 mm a conector monofónico con miniconector de 3,5 mm.

Para los poseedores de HR-J6004UM...

- Cuando emplea una videocámara monofónica, conecte el conector AUDIO OUT de la misma al conector AUDIO IN L de su VCR.

Para los poseedores de HR-J4004UM...

- Cuando emplea una videocámara Hi-Fi, conecte el conector AUDIO OUT L de la misma al conector AUDIO IN de su VCR.

2 COLOCACION DE UN CASSETTE

Coloque el cassette a ser grabado dentro de su VCR y el cassette a reproducir dentro de la videocámara.

3 AJUSTE DEL MODO DE ENTRADA DEL GRABADOR

Presione la tecla **NUMBER "0"** para ajustar su VCR en AUX.

Si usted posee una HR-J4004UM vaya al paso 12.

4 ACCESO A LA PANTALLA PRINCIPAL DEL MENU

Presione **MENU**.

5 ACCESO A LA PANTALLA DE AJUSTE DE FUNCION

Presione **CH ▲▼** o **PUSH JOG ▲▼** para colocar la flecha próxima a "AJUSTE DE FUNCION" y después presione **OK**.

Si usted está usando una videocámara de JVC equipada con control maestro de edición vaya al paso 6, de lo contrario vaya al paso 9.

6 ACCESO A LA PANTALLA DE FUNCIONES ESPECIALES

Presione **CH ▲▼** o **PUSH JOG ▲▼** para colocar la flecha próxima a "FUNCION ESPECIAL", y después presione **OK**.

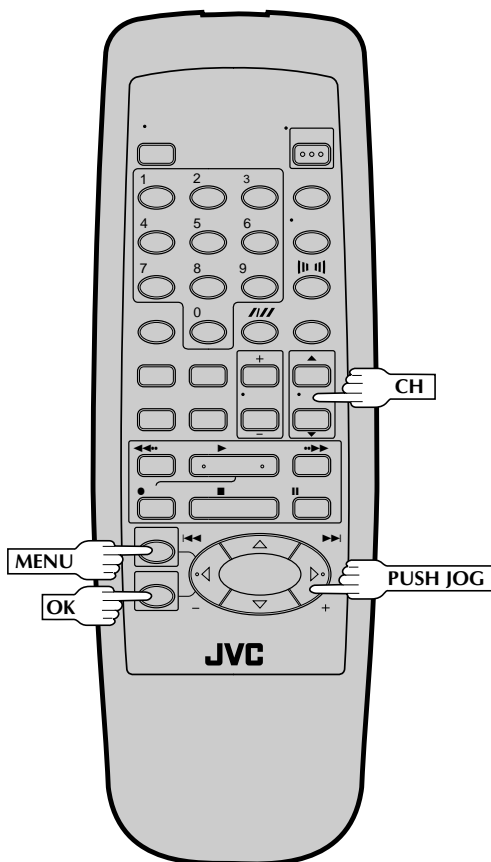
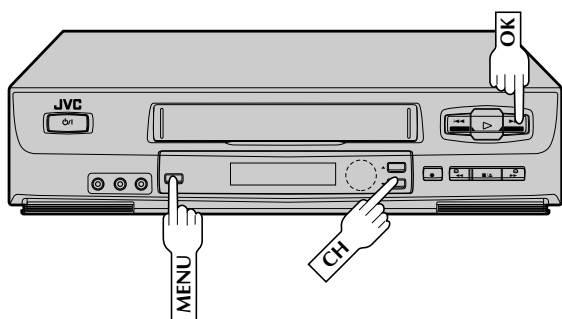

7

SELECCION DEL MODO

Presione **CH ▲▼** o **PUSH JOG ▲▽** para colocar la flecha próxima a "PAUSE".

FUNCION ESPECIAL
→ PAUSE
AV COMPU-LINK

PRESIONE (▲, ▼) P/ELEGIR
PRESIONE (MENU) P/TERMINAR

8

VUELTA A LA PANTALLA DE AJUSTE DE FUNCION

Presione **MENU**.

9

ACCESO A LA PANTALLA DE ENTRADA AUXILIAR

Presione **CH ▲▼** o **PUSH JOG ▲▽** para colocar la flecha próxima a "ENTRADA AUXILIAR", y después presione **OK**.

10

SELECCION DE ENTRADA

Si usted ha conectado un cable AV a los conectores AV ubicados en la parte frontal del VCR, coloque la flecha próxima a "FRONTAL", presionando **CH ▲▼** o **PUSH JOG ▲▽**. Si ha conectado un cable de AV a los conectores AV en la parte trasera del VCR, coloque la flecha próxima a "POSTERIOR", presionando **CH ▲▼** o **PUSH JOG ▲▽**.

ENTRADA AUXILIAR
→ FRONTAL
POSTERIOR

PRESIONE (▲, ▼) P/ELEGIR
PRESIONE (MENU) P/TERMINAR

11

VUELTA A LA PANTALLA NORMAL

Presione **MENU** tantas veces como sea necesario.

12

ACTIVACION DEL REPRODUCTOR

Active el modo de reproducción de la videocámara.

13

ACTIVACION DEL GRABADOR

Coloque su VCR en el modo de grabación.

- Si está utilizando una videocámara de JVC equipada con control maestro de edición, la misma podrá activar automáticamente el modo de grabación del grabador. (Refiérase al manual de instrucciones de la videocámara).

Antes de solicitar el servicio por causa de un problema, utilice esta tabla para ver si puede repararlo usted mismo. Los pequeños problemas son a menudo fáciles de corregir, y esto puede ahorrarle el trabajo de enviar su VCR para reparación.

ALIMENTACION

SINTOMA	CAUSA PROBABLE	ACCION CORRECTIVA
1. La alimentación no se conecta.	<ul style="list-style-type: none"> ● El cordón de alimentación está desenchufado. 	Enchufe el cordón de alimentación.
2. El reloj funciona, pero la alimentación del VCR no se conecta.	<ul style="list-style-type: none"> ● El modo de temporizador está activado con el ajuste de temporizador automático en "APAGADO" (☞ p. 32). 	Presione TIMER para desactivarlo.
3. El control remoto no funciona.	<ul style="list-style-type: none"> ● Las pilas están agotadas. 	Reemplace las pilas agotadas por unas nuevas.

TRANSPORTE DE CINTA

SINTOMA	CAUSA PROBABLE	ACCION CORRECTIVA
1. El cassette se atasca a mitad de camino al colocarlo y es eyectado.	<ul style="list-style-type: none"> ● El cassette fue incorrectamente colocado. 	Asegúrese que el lado de la ventanilla esté apuntando hacia arriba, la etiqueta trasera apuntando hacia usted y la flecha en la parte frontal del cassette, apuntando hacia el VCR. Coloque el cassette en esta posición.
2. La cinta para durante el rebobinado o avance rápido.	<ul style="list-style-type: none"> ● El indicador de memoria del contador ("M") está encendido en el panel frontal de indicación. 	Presione C.MEMORY para desactivar el modo de memoria de contador y borrar la indicación.

REPRODUCCION



SINTOMA	CAUSA PROBABLE	ACCION CORRECTIVA
1. La cinta es transportada pero no hay imagen.	<ul style="list-style-type: none"> ● Si usted está usando la conexión RF OUT (☞ pg. 4), el selector de canal del TV está incorrectamente ajustado. ● Si usted está usando la conexión AV (☞ pg. 4), el receptor de TV está ajustado en el modo incorrecto. 	Coloque el selector de canal en el canal 3 o 4. Coloque el TV receptor en el modo AV.
2. Aparece interferencia durante la búsqueda visual.	<ul style="list-style-type: none"> ● Esto es normal. 	
3. (HR-J6004UM exclusivamente) Hay cortes en la banda de sonido de alta fidelidad.	<ul style="list-style-type: none"> ● El seguimiento automático está activado. 	Active y ajuste manualmente el seguimiento (☞ p. 14).
4. La imagen reproducida es borrosa o se interrumpe aunque los programas de TV sean claros.	<ul style="list-style-type: none"> ● Las cabezas de video pueden estar sucias. 	Es necesario limpiar las cabezas. Consulte con su agente JVC.
5. (HR-J6004UM exclusivamente) No se escucha la banda de sonido de alta fidelidad.	<ul style="list-style-type: none"> ● La opción MONITOR DE AUDIO en la pantalla de ajuste de función fue incorrectamente ajustada. 	Coloque MONITOR DE AUDIO en "HI-FI" (☞ p. 16).

GRABACION

SINTOMA	CAUSA PROBABLE	ACCION CORRECTIVA
1. No se inicia la grabación.	<ul style="list-style-type: none"> ● No hay ningún cassette colocado. ● La lengüeta de protección de grabación del cassette colocado ha sido extraída. 	Coloque un cassette. Extraiga el cassette y cubra el orificio con cinta adhesiva, o coloque un cassette con la lengüeta de protección de grabación intacta.
2. No pueden grabar correctamente los programas de TV.	<ul style="list-style-type: none"> ● El VCR ha sido colocado en el modo AUX por error. 	Coloque el VCR en el canal apropiado.

<p>3. La edición de cinta a cinta no funciona.</p>	<ul style="list-style-type: none"> • Los VCR o la videocámara y el VCR han sido conectados incorrectamente. • No se ha conectado la alimentación de una o más unidades. • Ajuste incorrecto del modo de entrada del grabador. 	<p>Refiérase a las indicaciones y a la ilustración en "Edición desde o hacia otro VCR" (☞ p. 33) o a "Edición desde una videocámara" (☞ p. 34) y conecte las unidades correctamente.</p> <p>Aségurese de que esté conectada la alimentación para todas las unidades. Ajuste el modo de entrada del grabador en AUX y seleccione "FRONTAL" o "POSTERIOR" en la pantalla de entrada auxiliar (☞ p. 35). (HR-J6004UM exclusivamente)</p>
----------------------------------------------------	----------------------------------------------------------------------------------------------------------------------------------------------------------------------------------------------------------------------------------------------------------------	---------------------------------------------------------------------------------------------------------------------------------------------------------------------------------------------------------------------------------------------------------------------------------------------------------------------------------------------------------------------------------------------------------------------------------------

GRABACION POR TEMPORIZADOR

SINTOMA	CAUSA PROBABLE	ACCION CORRECTIVA
<p>1. La grabación por temporizador no funciona.</p>	<ul style="list-style-type: none"> • El reloj y/o el temporizador han sido incorrectamente ajustados. • El temporizador no está activado. • El VCR no ha sido correctamente ajustado. 	<p>Verifique o reejecute los ajustes del reloj/temporizador para asegurarse de que estén correctos.</p> <p>Presione TIMER y asegúrese de que TIMER aparezca en el panel frontal de indicación.</p> <p>Reejecute los procedimientos de ajuste.</p>
<p>2. La programación en pantalla del temporizador no funciona.</p>	<ul style="list-style-type: none"> • Se está efectuando la grabación por temporizador. 	<p>La programación por temporizador no puede ser realizada cuando se está efectuando una grabación por temporizador. Espere hasta que la misma termine.</p>
<p>3. TIMER y  en el panel frontal de indicación, no dejan de parpadear.</p>	<ul style="list-style-type: none"> • El temporizador está activado pero no hay cassette colocado. 	<p>Coloque un cassette con la lengüeta de protección de grabación intacta, o cubra el orificio con cinta adhesiva.</p>
<p>4. El cassette es automáticamente eyectado y TIMER y  en el panel frontal de indicación no dejan de parpadear.</p>	<ul style="list-style-type: none"> • El cassette colocado carece de lengüeta de protección de grabación. 	<p>Extraiga el cassette y cubra el orificio con cinta adhesiva, o reemplácelo por uno que tenga la lengüeta de protección de grabación intacta.</p>
<p>5. TIMER parpadea durante 10 segundos y se desactiva el modo de temporizador.</p>	<ul style="list-style-type: none"> • Se ha presionado TIMER sin programas en memoria, o la información del programa de grabación por temporizador no ha sido correctamente ingresada. 	<p>Verifique los datos programados y re programe como sea necesario.</p> <p>Después presione TIMER otra vez.</p>
<p>6. El cassette es eyectado automáticamente, la alimentación se desconecta y TIMER y  ni dejan de parpadear.</p>	<ul style="list-style-type: none"> • La cinta ha llegado al fin durante la grabación por temporizador. 	<p>El programa puede no haber sido completamente grabado. La próxima vez asegúrese de que haya suficiente tiempo de cinta para grabar todo el programa.</p>

OTROS PROBLEMAS

SINTOMA	CAUSA PROBABLE	ACCION CORRECTIVA
<p>1. Durante la búsqueda de canales, algunos de ellos son omitidos.</p>	<ul style="list-style-type: none"> • Esos canales han sido preprogramados para ser omitidos. 	<p>Si necesita los canales omitidos, resintonícelos (☞ p. 10).</p>
<p>2. No es posible cambiar el canal.</p>	<ul style="list-style-type: none"> • Se está efectuando la grabación. 	<p>Presione PAUSE para hacer una pausa en la grabación, cambiar los canales, después presione PLAY para continuar la grabación.</p>
<p>3. En el panel de indicación frontal aparece indicado "--:--" después de un corte de alimentación.</p>	<ul style="list-style-type: none"> • La pila de litio está agotada. 	<p>Reemplace la pila de litio por una nueva (☞ p. 5).</p>

REPRODUCCION

- P. ¿Qué sucede si la cinta llega al fin durante la reproducción o búsqueda?**
R. La cinta es rebobinada automáticamente hasta el principio de la misma.
- P. ¿Puede el VCR permanecer indefinidamente en el modo de imagen fija?**
R. No. El mismo para automáticamente después de transcurridos 5 minutos, para proteger las cabezas.
- P. Durante la búsqueda, cámara lenta, y reproducción de imagen fija o cuadro por cuadro no puedo escuchar el audio. ¿Cuál es el problema?**
R. Esto es normal, no hay ningún problema.
- P. Durante la búsqueda, reproducción de imagen fija o cuadro por cuadro la imagen es intermitente. ¿Cuál es la causa?**
R. Hay pérdida de imagen cuando se utilizan estos tipos de reproducción con una cinta grabada en modo LP. Presione **PLAY** para volver a la reproducción normal y restaurar la imagen.
- P. Cuando se vuelve de la búsqueda de múltiples velocidades a la reproducción normal, la imagen presenta disturbios. ¿Es ésto un problema?**
R. No, es normal.
- P. Aparecen barras de interferencia durante la búsqueda de múltiples velocidades. ¿Cuál es el problema?**
R. Esto es normal.
- P. Además de evitar las grabaciones ¿cual es el efecto que produce el extraer la lengüeta de protección?**
R. Inhabilita el marcado de códigos de índice.
- P. Algunas veces durante la búsqueda de índice el VCR no encuentra el programa que quiero mirar. ¿Porqué?**
R. Puede haber códigos de índice demasiado juntos.
- P. Durante la reproducción los indicadores operacionales en pantalla fluctúan algunas veces. ¿Porqué ocurre ésto?**
R. Si el estado de la cinta que está siendo reproducida no es bueno, pueden ocurrir fluctuaciones de video (incluyendo los indicadores en pantalla).

GRABACION

- P. Cuando hago una pausa y continúo la grabación, el fin de la grabación antes de la pausa queda superpuesto a la nueva grabación. ¿Porque ocurre ésto?**
R. Es normal ya que reduce la distorsión en la pausa y en los puntos de continuación.
- P. ¿Puede el VCR permanecer indefinidamente en el modo de pausa de grabación?**
R. No. El VCR ingresa automáticamente en el modo de parada después de transcurridos 5 minutos, para proteger las cabezas. Cuando se hace una pausa durante la grabación instantánea por temporizador (ITR), el VCR se desconecta automáticamente después de transcurridos 5 minutos.
- P. ¿Qué sucede si la cinta termina durante la grabación?**
R. El VCR la rebobina automáticamente hasta el principio de la misma.

GRABACION POR TEMPORIZADOR

- P. REC y TIMER permanecen encendidos en el panel frontal de indicación. ¿Es ésto un problema?**
R. No. Esto es una condición normal al realizarse una grabación por temporizador.
- P. ¿Puedo programar el temporizador mientras estoy mirando una cinta o un programa de TV?**
R. Usted no verá la imagen ya que la misma es reemplazada por el menú en pantalla, peor podrá escuchar el audio proveniente del programa o de la cinta que estaba mirando.

ATENCION:

Este grabador contiene microcomputadores. La interferencia electrónica externa puede causar fallas. En tal caso desconecte la alimentación y desenchufe el cordón de alimentación. Luego enchúfelo otra vez y conecte la alimentación. Extraiga el cassette y después de inspeccionarlo, opere la unidad en forma normal.

VISTA FRONTAL

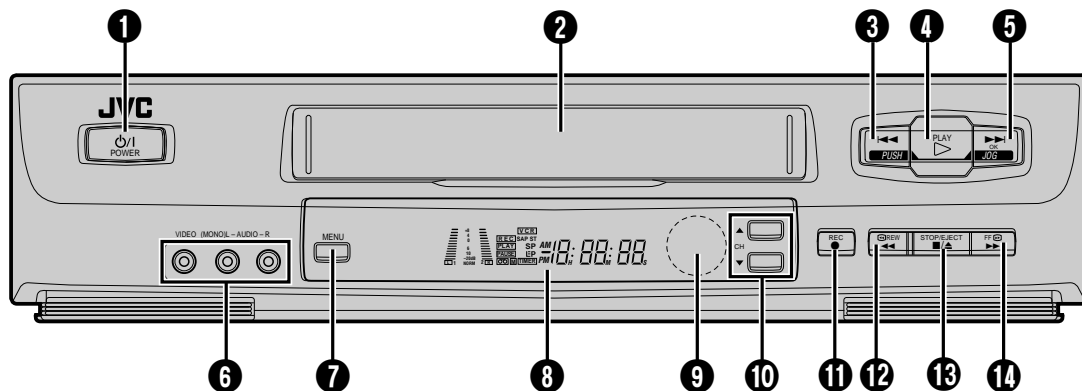

- ❶ Botón de alimentación [POWER $\text{\textcircled{I}}$] (↗ p. 5)
- ❷ Abertura para colocación del cassette
- ❸ Botón PUSH JOG $\text{\textleftarrow\textleftarrow}$ (↗ p. 13)
- ❹ Botón de reproducción [PLAY] (↗ p. 11)
- ❺ Botón PUSH JOG $\text{\textrightarrow\textrightarrow}$ (↗ p. 13)
- ❻ Botón OK (↗ p. 6)
- ❼ Conectores de entrada de VIDEO/AUDIO (↗ p. 34)
- * El HR-J4004UM tiene un sólo conector de entrada AUDIO.
- ❽ Botón de menú [MENU] (↗ pg. 6)
- ❾ Panel frontal de indicación (↗ p. 40)
- ❿ Sensor del control remoto
- ⓫ Botones de canal [CH] \blacktriangle \blacktriangledown (↗ p. 6)
- ⓬ Botón de grabación [REC] (↗ p. 12)
- ⓭ Botón de rebobinado [REW] (↗ p. 11)
- ⓮ Botón de parada/expulsión [STOP/EJECT] (↗ p. 11)
- ⓯ Botón de avance rápido [FF] (↗ p. 11)

VISTA TRASERA

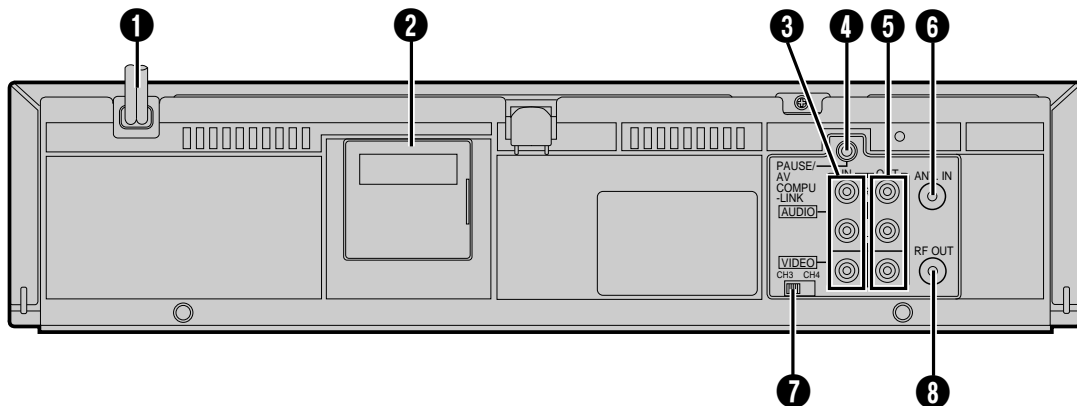

- ❶ Cordón de alimentación (↗ p. 4)
- ❷ Compartimiento de la pila de litio (↗ p. 5)
- ❸ Conectores de entrada de VIDEO/AUDIO (↗ pg. 33)[HR-J6004UM exclusivamente]
- ❹ Conector PAUSE/AV COMPU-LINK
 - Conector PAUSE remoto (↗ p. 34)
 - Conector AV COMPU LINK (↗ p. 20)
 - [HR-J6004UM exclusivamente]
- ❺ Conectores de salida de VIDEO/AUDIO (↗ p. 4)
- * El HR-J4004UM tiene un sólo conector de salida AUDIO.
- ❻ Conector ANT. IN (↗ p. 4)
- ❼ Conmutador de canal 3 y 4 (↗ p. 4)
- ❽ Conector de salida de RF [RF OUT] (↗ p. 4)

PANEL FRONTAL DE INDICACION [J6004UM]

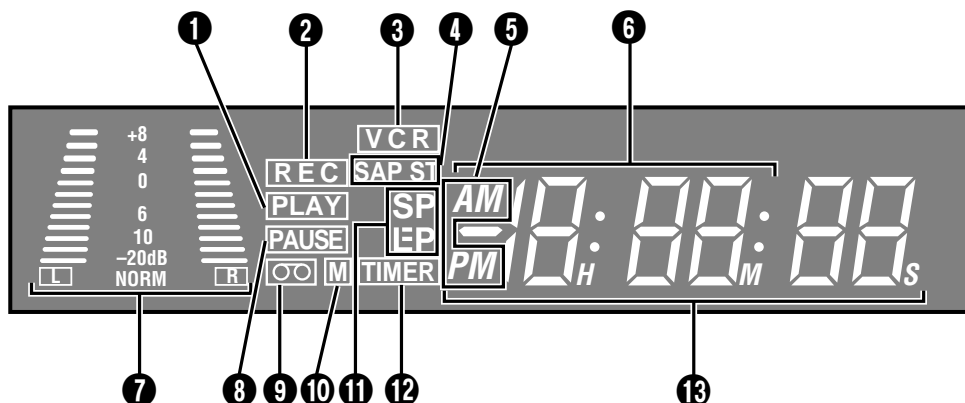

- ❶ Indicador de modo de reproducción (☞ p. 11)
- ❷ Indicador de modo de grabación (☞ p. 12)
Indicador de grabación instantánea por temporizador (☞ p. 27)
- ❸ Indicador de modo de VCR (☞ p. 25)
- ❹ Indicadores de sonido del TV multicanal (☞ p. 26)
- ❺ Indicadores AM/PM (☞ p. 7)
- ❻ Indicación del reloj (☞ p. 7)
- ❼ Medidor de nivel de audio
- ❽ Indicador de modo de pausa (☞ p. 12)
- ❾ Marca "cassette colocado"
- ❿ Marca de la memoria del contador (☞ p. 19)
- ⓫ Indicadores de la velocidad de la cinta (☞ p. 12)
- ⓬ Indicador de modo de temporización (☞ p. 29)
- ⓭ Indicación de canal ["AU" para modo AUX] (☞ p. 33)
Indicación del contador (☞ p. 19)

PANEL FRONTAL DE INDICACION [J4004UM]

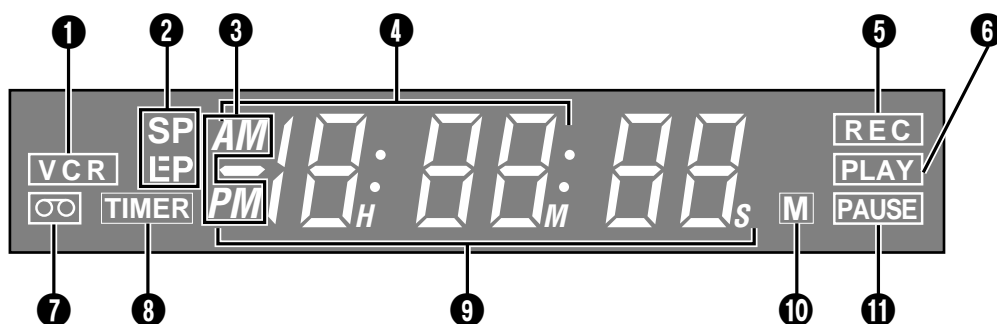

- ❶ Indicador de modo de VCR (☞ p. 25)
- ❷ Indicadores de la velocidad de la cinta (☞ p. 12)
- ❸ Indicadores AM/PM (☞ p. 7)
- ❹ Indicación del reloj (☞ p. 7)
- ❺ Indicador de modo de grabación (☞ p. 12)
Indicador de grabación instantánea por temporizador (☞ p. 27)
- ❻ Indicador de modo de reproducción (☞ p. 11)
- ❼ Marca "cassette colocado"
- ❽ Indicador de modo de temporización (☞ p. 29)
- ❾ Indicación de canal ["AU" para modo AUX] (☞ p. 33)
Indicación del contador (☞ p. 19)
- ⓫ Marca de la memoria del contador (☞ p. 19)
- ⓬ Indicador de modo de pausa (☞ p. 12)

CONTROL REMOTO (suministrado)

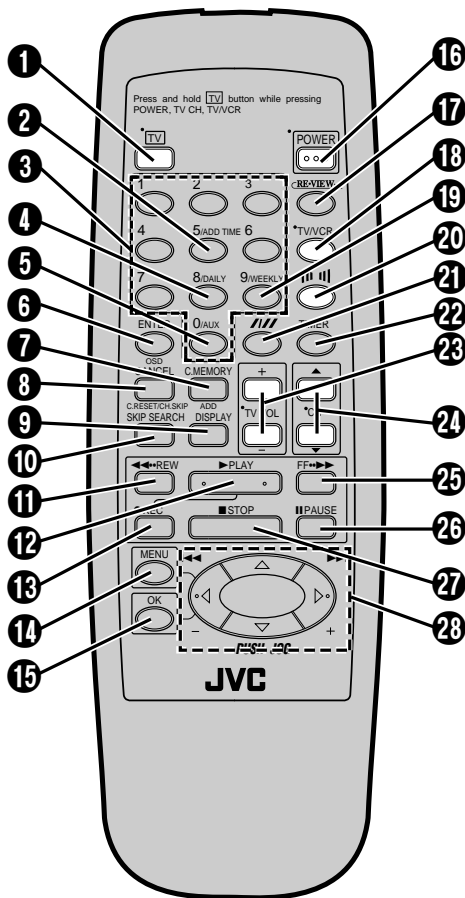

Los botones mostrados en gris en la ilustración también pueden ser utilizados para operar un televisor de JVC.

- 1 Botón TV (Vea abajo)
- 2 Botón ADD TIME

- 3 Teclas números [NUMBER] (☞ p. 12)
- 4 Botón de grabación por temporizador de series diarias [DAILY] (☞ p. 29)
- 5 Botón selector del modo "AUX" (☞ p. 33)
- 6 Botón de ingreso [ENTER] (☞ p. 12)
- 7 Botón de indicación en pantalla [OSD] (☞ p. 17)
- 8 Botón de memoria del contador [C. MEMORY] (☞ p. 19)
- 9 Botón de agregación [ADD] (☞ p. 10)
- 10 Botón de cancelación [CANCEL] (☞ p. 30)
- 11 Botón de reposición de contador [C. RESET] (☞ p. 19)
- 12 Botón de omisión de canal [CH.SKIP] (☞ p. 10)
- 13 Botón de indicación [DISPLAY] (☞ p. 19)
- 14 Botón de búsqueda por salto [SKIP SEARCH] (☞ p. 18)
- 15 Botón de rebobinado [REW] (☞ p. 11)
- 16 Botón de reproducción [PLAY] (☞ p. 11)
- 17 Botón de grabación [REC] (☞ p. 12)
- 18 Botón MENU (☞ pg. 6)
- 19 Botón OK (☞ p. 6)
- 20 Botón de alimentación [POWER ⏻/⏻] (☞ p. 5)
- 21 Botón REVIEW instantánea (☞ p. 19)
- 22 Botón TV/VCR (☞ p. 25)
- 23 Botón de grabación por temporizador de series semanales [WEEKLY] (☞ p. 29)
- 24 Botón de hiper difusión de sonido (Vea abajo)
- 25 Botón de velocidad de grabación [SP/EP] (☞ p. 12)
- 26 Botón de grabación por temporizador [TIMER] (☞ p. 29)
- 27 Botones de volumen [TV VOL.] +/- (Vea abajo)
- 28 Botones de canal [CH] ▲▼ (☞ p. 6)
- 29 Botón de avance rápido [FF] (☞ p. 11)
- 30 Botón de pausa [PAUSE] (☞ p. 12)
- 31 Botón de parada [STOP] (☞ p. 11)
- 32 Botón PUSH JOG (☞ p. 6)

Colocación de las pilas

- 1 Abra la tapa del portapilas.
- 2 Coloque 2 pilas tamaño "AA" (suministradas) con las polaridades correctas.
- 3 Recoloque la tapa.

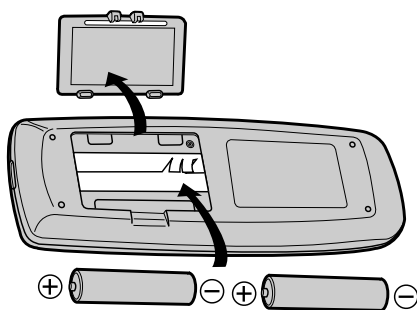

Método para usar el control remoto

El control remoto puede operar las funciones de su VCR así como también las funciones básicas de los TV de JVC (vea abajo).

- 1 Apunte el control remoto hacia la ventanilla del sensor.
- 2 Presione el botón de operación apropiado.
- 3 La distancia máxima de alcance del control remoto es de 8 m aproximadamente.

Operación de los TV de JVC

Para operar su TV, mantenga presionado TV, presione el botón correspondiente: POWER, TV/VCR, CH ▲▼, ||| (hiper difusión de sonido o efecto en vivo). TV VOL. +/- pueden ser usadas sin mantener presionado TV.

NOTAS:

- Dependiendo del tipo de TV, puede haber casos dónde algunas o todas las funciones no pueden ser activadas utilizando el control remoto.
- Si por alguna razón el control remoto no funciona correctamente, extraiga las pilas del mismo y espere un corto tiempo, reemplace por las nuevas e intente otra vez.

GENERALIDADES

Alimentación	: 110 – 220 V CA, 50/60 Hz
Consumo	: 21 W (HR-J6004UM) : 19 W (HR-J4004UM)
Temperatura	
De funcionamiento	: 5°C a 40°C
De almacenamiento	: -20°C a 60°C
Posición de funcionamiento	: Únicamente horizontal
Dimensiones (An x Al x Pr)	: 400 x 94 x 276 mm
Peso	: 3,3 kg
Formato	: Norma NTSC VHS
Tiempo máximo de grabación (SP)	: 210 min. con un cassette ST-210
(EP)	: 630 min. con un cassette ST-210

VIDEO/AUDIO

Sistema de señales	: Señales cromáticas NTSC y señales monocromas EIA, 525 líneas/60 campos
Sistema de grabación/reproducción	: Sistema de exploración helicoidal de 4 cabezas DA-4 (doble acimut)
Relación señal a ruido	: 45 dB
Resolución horizontal	: 240 líneas
Gama de frecuencia	
Audio normal	: 70 Hz a 10.000 Hz
Audio de alta fidelidad (HR-J6004UM exclusivamente)	: 20 Hz a 20.000 Hz
Entrada/Salida	
Conectores RCA	: IN x 2, OUT x 1 (HR-J6004UM) IN x 1, OUT x 1 (HR-J4004UM)

SINTONIZADOR

Sistema de sintonía	: Sintonizador de frecuencia sintetizada
Cobertura de canales (VHF)	: Canales 2 al 13
(UHF)	: Canales 14 al 69
(CATV)	: 113 canales
Salida de RF	: Canal 3 ó 4 (conmutable; preajustado en el canal 3 en fábrica), 75Ω, asimétrica

TEMPORIZADOR

Referencia de reloj	: Cristal de cuarzo
Apoyo de memoria	: Pila de litio
Capacidad de programación	: Temporizador de 1 año/8 programas

ACCESORIOS

Accesorios suministrados	: Cable RF Unidad de control remoto de infrarrojo Pila de litio CR2025 2 pilas "AA" Adaptador de enchufe
--------------------------	----------------------------------------------------------------------------------------------------------------------

Las especificaciones dadas son para el modo SP a menos que se especifique lo contrario.

El diseño y las especificaciones están sujetos a modificaciones sin aviso previo.

El no cumplir con las siguientes precauciones puede resultar en daños al VCR, al control remoto o al cassette de video.

1. NO COLOQUE el VCR en:

- ... Un lugar expuesto a temperaturas o humedad extremas.
- ... A la luz directa del sol.
- ... En un lugar polvoriento.
- ... En un ambiente donde se generen fuertes campos magnéticos
- ... Sobre una superficie inestable o sujeta a vibración.

2. NO BLOQUEE las aberturas para ventilación del VCR.**3. NO COLOQUE objetos pesados sobre el VCR o control remoto.****4. NO COLOQUE sobre el VCR o control remoto nada que pueda derramarse.****5. EVITE golpear violentamente el VCR cuando lo transporta.******CONDENSACION DE HUMEDAD**

La humedad del aire se condensará en el VCR cuando lo cambia de un lugar frío a un lugar tibio, o cuando hay mucha humedad. La formación de condensación es igual a la de la superficie externa de un vaso de vidrio lleno de agua fría. La condensación de humedad sobre el tambor de cabezas puede dañar la cinta. En condiciones en las cuales pueda ocurrir condensación, mantenga conectada la alimentación del VCR durante unas pocas horas para que la humedad se seque.

****LIMPIEZA DE CABEZAS**

La acumulación de suciedad y otras partículas sobre las cabezas de video puede hacer que la imagen reproducida sea borrosa o inestable. En caso de que ocurra este problema, asegúrese de ponerse en contacto con su agente JVC más cercano.

